



# Stations bus



p.48 STATIONS BUS

p.64 TOTEM ARRÊTS DE BUS

p.65 ASSISES

## GLOSSAIRE



Fixation en scellement direct



Fixation sur platines



Fixation sur platines avec pieds réglables



Produit peint selon nos 10 RAL acier au choix (voir page 10)



Système de verrouillage par clé européenne



Produit extensible à l'infini avec module complémentaire



Éclairage led



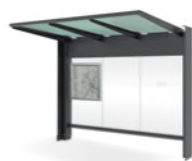

Sans bardage latéral



Avec bardages latéraux



Avec vitrine d'information  
"2000" à gauche  
et un bardage latéral à droite

Références	306710	306711	306712
Option			
Éclairage LED, alimentation 220V		306719	

Tous nos modèles sont livrés avec bardage de fond et vitrine horaire.



assis-débout  
P. 65

bancs et banquettes  
P. 124



totems  
P. 64



COMPLÉTEZ VOTRE PRODUIT

mettons-la en place  
pour que chacun  
trouve sa place

**loi  
handicap**

Dans sa version sans bardage latéral, la station bus Kub, préserve le cheminement des piétons en conformité avec l'arrêté du 15 janvier 2007 relatif à l'accessibilité de la voirie et des espaces publics.



LIGNE KUB,

## Station bus Kub.

La station bus de la ligne Kub, a été conçue avec un style architectural épuré. Elle offre comme atout la possibilité d'une signalétique sur 3 faces\*.

### LONGUEUR

3 026 mm

### MATÉRIAUX

#### Poteaux :

- > Tube acier galvanisé : 180 x 100 x 5 mm
- > Poutre horizontale : tube acier 120 x 120 mm

#### Toiture :

- > Panneaux : polycarbonate traité anti-UV
- > Cadre : bras acier galvanisé

**Bardages :** verre sécurisé

**Vitrine horaire :**

aluminium anodisé  
(750 x 750 mm - 6 A4)

**Vitrine d'information**

"2 000" : cadre aluminium et verre sécurisé (affichage 1750 x 1200 mm)



10 RAL

En option

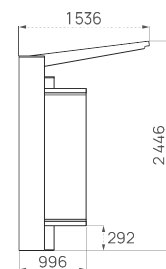
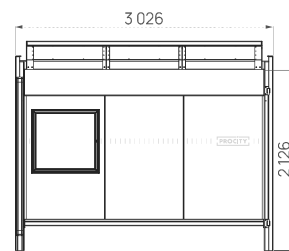

\*Sérialisation non fournie



Plus d'infos sur ce produit



Ses tôles latérales sur poteaux et en haut de la cloison de fond vitrée permettent de bénéficier d'une grande surface pour de la signalétique\*.



Sans bardage latéral



Avec bardages latéraux



Avec vitrine d'information "2000" et bardage latéral

	Sans bardage latéral		Avec bardages latéraux		Avec vitrine d'information "2000" et bardage latéral	
	Sans éclairage	Éclairage LED intégré	Sans éclairage	Éclairage LED intégré	Sans éclairage	Éclairage LED intégré
Longueur 2 620 mm	529650	529650L	529651	529651L	529652	529652L
Longueur 5 120 mm	529660	529660L	529661	529661L	529662	529662L

#### Options

Plaque d'arrêt latérale	529411
Assis-debout	209147

Tous nos modèles sont livrés avec bardage de fond, vitrine horaire et plaque d'arrêt.



assis-debout  
P.65

COMPLÉTEZ  
VOTRE  
PRODUIT



bancs et banquettes  
P. 126



totems  
P. 64



mettons-la en place  
pour que chacun  
trouve sa place  
**loi  
handicap**

Dans sa version sans bardage latéral, la station bus Venise préserve le cheminement des piétons en conformité avec l'arrêt du 15 janvier 2007 relatif à l'accessibilité de la voirie et des espaces publics.



2  
LONGUEURS



LIGNE VENISE

## Station bus Venise

Un style unique pour cette station en porte-à-faux. Le bardage de fond maintenu par deux poteaux apporte une clarté sans égal.

**LONGUEURS**  
2 620 ou 5 120 mm

**MATÉRIAUX**  
**Poteaux** : tube acier galvanisé 120 x 120 mm

**Toiture** :  
> Panneaux : polycarbonate bronze traité anti-UV  
> Cadre : bras acier galvanisé

**Bardages** : verre sécurisé

**Plaque d'arrêt** : tôle acier galvanisé laquée RAL 9006 (180 x 815 mm)

**Vitrine horaire** : aluminium anodisé (750 x 550 mm - 4 A4)

**Vitrine d'information "2 000"** : cadre aluminium et verre sécurisé (affichage 1750 x 1200 mm)

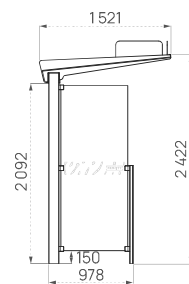
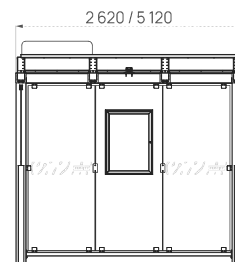

Plus d'infos sur ce produit



Toutes nos stations bus Venise sont disponibles en version LED, consultez-nous.



Sans bardage latéral	Avec 1 bardage latéral	Bardage en verre sécurisé		Module intermédiaire	Sans bardage latéral	Avec 1 bardage latéral	Avec 2 bardages latéraux
529680	529681 (bardage droit)	529683 (bardages gauche + droit)	Avec vitrine d'information "2000" et bardage latéral 529684 (Vitrine à gauche + bardage à droite)	529686	529690	529691 (bardage droit)	529693 (bardages gauche + droit)
	529682 (bardage gauche)	-	529685 (Vitrine à droite + bardage à gauche)			529692 (bardage gauche)	-

Options	
Bavette coupe-vent	529420
Plaque d'arrêt supplémentaire	529410
Banc	209115
Assis-debout	209159
Éclairage LED, alimentation 220V	509045
Éclairage LED, par panneau photovoltaïque	509042

Tous nos modèles sont livrés avec bardage de fond, vitrine horaire et plaque d'arrêt.



**complétez  
VOTRE  
PRODUIT**

cendriers  
P. 206



assis-debout  
P. 65



bancs et banquettes  
P. 131





LONGUEUR

2  
TYPES  
DE BARDAGE

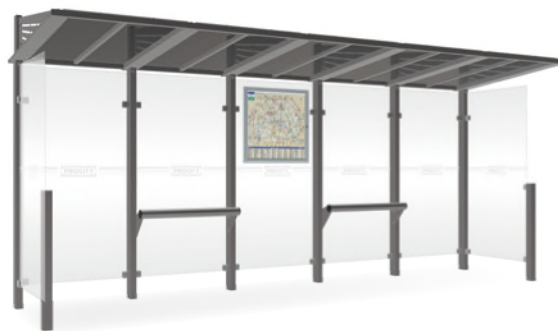

LIGNE CONVIVIALE®

**Nouveau**

## Station bus Conviviale®

Grâce à son élégance et sa grande modularité, la station bus Conviviale® s'adapte à tous les lieux de pose et permet de se conformer à la législation sur l'accessibilité de la voirie.

### LONGUEURS

Module initial : 3 136 mm

Module intermédiaire :  
1 000 mm

### MATÉRIAUX

Poteaux : tube acier galvanisé 100 x 60 mm

### Toiture :

- > Panneaux : vitrage en PMMA fumé insensible aux UV
- > Cadre : tube acier galvanisé 40 x 40 mm
- > Haubans : tôle acier galvanisé

Bardages : verre sécurisé ou acier galvanisé

Plaque d'arrêt : hauteur 160 x largeur 900 mm, tôle acier galvanisé laquée RAL 9006

Vitrine horaire : aluminium anodisé (750 x 750 mm - 6 A4)

Vitrine d'information "2 000" : cadre aluminium et verre sécurisé (affichage 1750 x 1200 mm)



En option

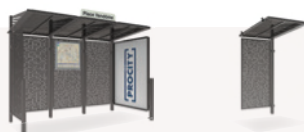

Bardage acier

Avec vitrine d'information "2000" et bardage latéral

529694  
(Vitrine à gauche + bardage à droite)

529695  
(Vitrine à droite + bardage à gauche)

Module intermédiaire

529696

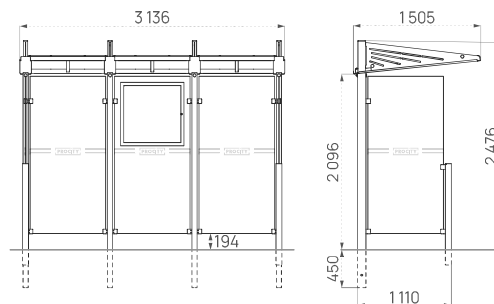

Plus d'infos sur ce produit

mettons-la en place pour que chacun trouve sa place  
**loi handicap**

Dans sa version sans bardage latéral, la station bus Conviviale préserve le cheminement des piétons en conformité avec l'arrêté du 15 janvier 2007 relatif à l'accessibilité de la voirie et des espaces publics.



Une station bus qui s'étend à l'infini grâce au module intermédiaire de 1 000 mm.



industrie et TP



Paviment et matériel électoral



Sans bardage latéral

Avec bardages latéraux

Avec vitrine d'information "2 000"  
anodisée et bardage latéral

**Scellement direct**

Longueur 2 510 mm	529674	529670	529672
Longueur 5 020 mm	529675	529671	529673

**Sur platines**

Longueur 2 510 mm	599674	599670	599672
Longueur 5 020 mm	599675	599671	599673

**Options**

Bavette coupe-vent - la paire	529679
Éclairage LED, alimentation 220V	509041
Vitrine horaire 750 x 550 mm - 4 A4	505045
Assis-debout*	209147
Claustra grillagé pour plantes grimpantes, voir page 58	

**Nouveau**



assis-debout  
P. 65

bancs et banquettes  
P. 126

totems  
P. 64

**COMPLÉTEZ  
VOTRE  
PRODUIT**

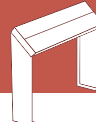

Tous nos modèles sont livrés avec bardage de fond.  
\*Uniquement pour les abris en scellement direct



2  
LONGUEURS

2  
TYPES  
DE POSE



## Station bus Modulo

La station bus Modulo offre une belle capacité d'accueil grâce à sa profondeur proche des 2 mètres. Son allure est simple et élancée grâce à sa toiture légèrement courbée.

### LONGUEURS

2510 ou 5 020 mm

### MATÉRIAUX

**Poteaux :** tube acier galvanisé 70 x 70 mm

### Toiture :

- > Panneaux : polycarbonate alvéolaire anti-UV
- > Traverses : tube acier galvanisé 40 x 40 mm
- > Profilés : aluminium anodisé

**Bardages :** verre sécurisé

### Vitrine d'information

"2 000" : cadre aluminium et verre sécurisé (affichage 1750 x 1200 mm)

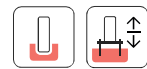

En option

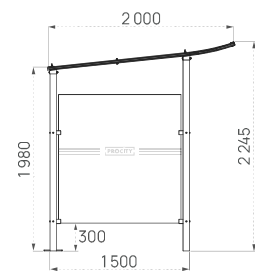
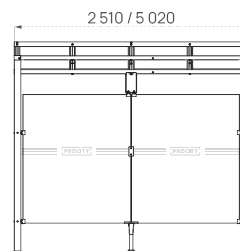

Plus d'infos sur ce produit



Une station bus épurée, permettant un positionnement prix économique.



	Sans bardage latéral	Avec 1 bardage latéral	Avec 2 bardages latéraux	Avec vitrine d'information "2 000" et bardage latéral
Longueur 2 520 mm	529238	529240	529242	529246
Longueur 5 020 mm	529239	529241	529243	529247

#### Options

Coupe-vent latéraux - la paire	529407
Coupe-vent face avant - longueur 2 520 mm	529408
Coupe-vent face avant - longueur 5 020 mm	529409
Assis-débout	209147
Claustra grillagé pour plantes grimpantes, voir page 58	<b>Nouveau</b>

Tous nos modèles sont livrés avec bardage de fond et vitrine horaire.



**totems**  
P. 64



**assis-débout**  
P. 65

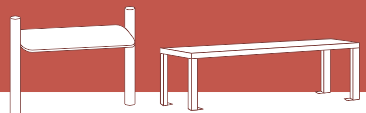

**bancs et banquettes**  
P. 122

**COMPLÉTEZ VOTRE PRODUIT**



## Station bus Milan

Une station bus aux lignes contemporaines. Son allure assumée s'intégrera parfaitement dans tout type d'environnement.

**2**  
LONGUEURS

**1 ou 2**  
COULEURS

### LONGUEURS

2 520 ou 5 020 mm

### Vitrine horaire :

aluminium anodisé  
(750 x 550 mm - 4 A4)

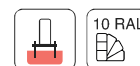

### MATÉRIAUX

**Poteaux :** tube acier galvanisé 80 x 80 mm

### Vitrine d'information

"2 000" : cadre aluminium et verre sécurisé (affichage 1750 x 1200 mm)

### Toiture :

- > Panneaux : polycarbonate alvéolaire traité anti-UV
- > Cadre : tube acier galvanisé 60 x 60 mm

### Bardages :

verre sécurisé

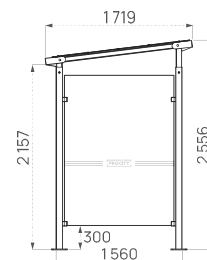
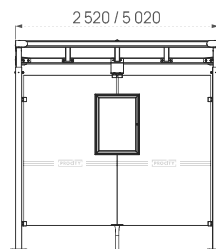

Plus d'infos sur ce produit



**+**  
La station bus Milan peut être proposée en monochrome ou en bicolore.



Sans bardage latéral

Avec 1 bardage latéral

Avec 2 bardages latéraux

Avec vitrine d'information "2.000" et bardage latéral

Longueur 2.520 mm	529208	529308	529318	529338
Longueur 5.020 mm	529209	529309	529319	529339

#### Options

Coupe-vent de toiture - la paire	529054
Plaque d'arrêt	529412
Éclairage LED, alimentation 220V	509041
Assis-debout	209147

Tous nos modèles sont livrés avec bardage de fond et vitrine horaire.

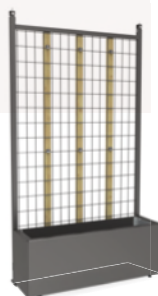

#### CLAUSTRA GRILLAGÉ POUR PLANTES GRIMPANTES

**Nouveau**

La solution idéale pour transformer votre station bus en îlot de fraîcheur ! Facile à installer, il s'adapte sur toutes nos stations disposant de 4 poteaux.

Claustra	201136
----------	--------

#### Options

Bac à palmier pour claustra	201137
Habillage pour claustra - lot de 3 tasseaux	201139



2  
LONGUEURS



## Station bus Voûte

Un design épuré pour des stations bus de haute qualité qui s'inséreront harmonieusement dans tous les sites ruraux ou urbains.

### LONGUEURS

2520 ou 5 020 mm

### MATÉRIAUX

**Poteaux :** tube acier galvanisé 80 x 80 mm

### Toiture :

- > Voûte : polycarbonate alvéolaire traité anti-UV et profilé aluminium
- > Cadre : tube aluminium 40 x 60 mm et gouttières en profilé aluminium

**Bardages :** verre sécurisé

**Vitrine horaire :** aluminium anodisé (750 x 550 mm - 4 A4)

**Vitrine d'information "2 000" :** cadre aluminium et verre sécurisé (affichage 1750 x 1200 mm)

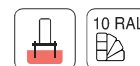

En option

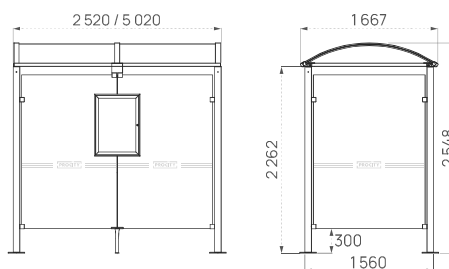

Plus d'infos sur ce produit



Une station bus aux multiples options permettant d'améliorer le confort des usagers.



Sans bardage latéral



Avec bardages latéraux



Avec vitrine d'information "2 000" et bardage latéral

	City	Agora	Boule	Inox brossé	City	Agora	Boule	Inox brossé	City	Agora	Boule	Inox brossé
Longueur 2 726 mm	529220	529221	529222	529224	529300 1 bardage	529302 1 bardage	529304 1 bardage	529327 1 bardage	529330	529332	529334	529383
					529310 2 bardages	529312 2 bardages	529314 2 bardages	529423 2 bardages				
Longueur 5 226 mm	529225	529226	529227	529229	529301 1 bardage	529303 1 bardage	529305 1 bardage	529422 1 bardage	529331	529333	529335	529384
					529311 2 bardages	529313 2 bardages	529315 2 bardages	529424 2 bardages				

### Options

Coupe-vent de toiture - la paire	529054
Plaque d'arrêt	529412
Éclairage LED, alimentation 220V	509041
Claustra grillagé pour plantes grimpantes, voir page 58	<b>Nouveau</b>

Tous nos modèles sont livrés avec bardage de fond et vitrine horaire.



City



Agora



Boule



Inox brossé



**2**  
LONGUEURS

**4**  
POMMEAUX  
AU CHOIX



LIGNE PROVINCE

## Station bus Province

La station bus Province bénéficie d'une identité visuelle forte grâce à ses 4 pommeaux au choix, ses colliers et ses embases distinctives. Elle sera ainsi en parfaite harmonie avec le mobilier urbain de la même collection.

### LONGUEURS

2726 ou 5 226 mm

### MATÉRIAUX

**Poteaux :** tube aluminium Ø 76 mm, embases et colliers en aluminium moulé

### Toiture :

- > Voûte : polycarbonate alvéolaire traité anti-UV et profilé aluminium
- > Cadre : tube aluminium 40 x 60 mm et gouttières en profilé aluminium

**Bardages :** verre sécurisé

**Vitrine horaire :** aluminium anodisé (750 x 550 mm - 4 A4)

**Vitrine d'information "2 000" :** cadre aluminium et verre sécurisé (affichage 1750 x 1200 mm)

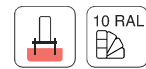

En option

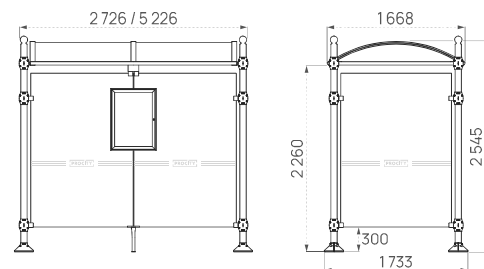

Plus d'infos sur ce produit



Une station bus emblématique grâce à son choix de pommeaux permettant d'harmoniser son mobilier.



	Avec fenêtre	Sans fenêtre
Longueur 2 000 mm	310011	310010
Longueur 3 000 mm	310014	310013

**Options**

Demi face avant - longueur 2 000 mm	310012
Demi face avant - longueur 3 000 mm	310015



corbeilles  
P. 152

COMPLÉTEZ  
VOTRE  
PRODUIT

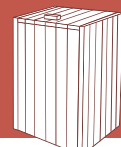

bancs et  
banquettes  
P. 132



Panneau  
d'affichage  
P. 114

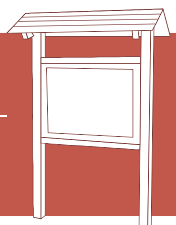



**2**  
**LONGUEURS**  
**AVEC**  
**OU SANS**  
**FENÊTRE**



LIGNE TURIN

## Station bus Turin

**Nouveau**

La station bus Turin est un modèle tout bois qui s'intègre harmonieusement dans les environnements champêtres. Elle est disponible en version avec ou sans fenêtre.

**LONGUEURS**  
2 000 ou 3 000 mm

**Bardages :**  
> Clin plat en bois résineux traité autoclave  
> Avec ou sans fenêtre



**MATÉRIAUX**  
**Poteaux :** bois résineux traité autoclave  
**Toiture :** acier laqué RAL8002

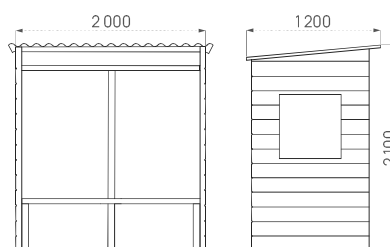

Plus d'infos sur ce produit





## Totem arrêt de bus Milan

Peu encombrant, ce totem est idéal dans les espaces restreints ou en complément aux stations bus.



Un style intemporel et un maximum de surface d'affichage grâce à sa version double face.

### MATÉRIAUX

#### Structure :

- > Tube acier 60 x 40 mm finition peint sur zinc
- > Support signalétique en tôle acier galvanisé, laquée RAL 9006

#### Vitrine :

- > Cadre aluminium anodisé
- > Vitrage Plexichocs®
- > Deux serrures

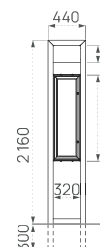

Plus d'infos sur ce produit



Totem simple face

Totem double face

Références

529440

529445





LIGNE KUB.

## Assis-debout Kub.

Un assis-debout contemporain proposant un choix de matières, tout en acier ou acier et bois.

### MATÉRIAUX

Structure : tôle acier

Assise : tôle acier galvanisé perforée ou bois exotique, lasuré chêne clair ou acajou

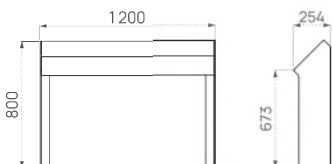

Plus d'infos sur ce produit



Tout acier

Bois-acier

Références

306721

306720



LIGNE PROVINCE

## Assis-debout Estoril

Un modèle dont les rondeurs seront la garantie d'une harmonie réussie avec les autres assises de la gamme Estoril.

### MATÉRIAUX

Structure : tube acier Ø 76 mm

Finition : peint sur galva

Assise : tôle acier perforée cerclée d'un tube acier

Finition : peint sur zinc

	City	Agora	Boule	Inox rossé
Références	209155	209156	209157	209162

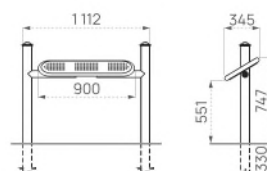

Plus d'infos sur ce produit

## Assis-debout Oslo



Un assis-debout très confortable au design discret, pour le repos des usagers dans un encombrement minimum.

### MATÉRIAUX

Structure : tube acier Ø 76 mm

Assise : tôle acier perforée, plis écrasés et angles arrondis

Finition : peint sur zinc

Référence 209161

Option

Embase décorative 206108

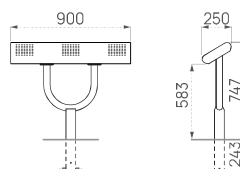

Plus d'infos sur ce produit

