



i4311

Étiqueteuse industrielle portable

Manuel d'utilisation



Droits d'auteur et marques commerciales

Décharge de responsabilité

Ce manuel est la propriété de Brady Worldwide, Inc. (ci-après dénommée « Brady ») et peut être révisé de temps à autre, sans préavis. Brady se décharge de toute responsabilité de vous fournir de telles révisions, quelles qu'elles soient.

Ce manuel est protégé par la loi sur le droit d'auteur, tous droits réservés. Aucun passage de ce manuel ne peut être copié ou reproduit par des moyens quelconques sans l'autorisation écrite préalable de Brady.

Toutes les précautions ont été prises pour la préparation de ce document ; Brady décline toutefois toute responsabilité envers quiconque pour les pertes ou dommages causés par des erreurs, omissions ou déclarations et résultant de négligences, d'accidents ou d'autres causes. Brady décline également toute responsabilité relative à l'application ou à l'utilisation d'un produit ou d'un système décrit dans ce document, ou relative aux dommages fortuits ou indirects survenant suite à son utilisation. Brady décline toute garantie de valeur commerciale ou d'adaptation à un but particulier.

Brady se réserve le droit de modifier sans préavis les produits ou systèmes décrits dans ce document afin d'en améliorer la fiabilité, la fonctionnalité ou la conception.

Marques commerciales

La Imprimante industrielle i4311 pour une impression mobile est une marque déposée de Brady Worldwide, Inc.

Microsoft, Windows, Excel, Access et SQL Server sont des marques déposées de Microsoft Corporation.

Bluetooth et le sigle Bluetooth sont des marques commerciales de Bluetooth SIG, Inc.

Wi-Fi est une marque commerciale de Wi-Fi Alliance®.

Apple est une marque commerciale de Apple Inc.

Google Play est une marque commerciale de Google LLC.

ZPL® est une marque commerciale de Zebra Technologies Corporation à laquelle Brady n'est pas affilié.

Tous les noms de marques ou de produits auxquels il est fait référence dans ce manuel sont des marques commerciales (™) ou des marques déposées (®) de leurs entreprises ou organisations respectives.

© 2025 Brady Worldwide, Inc. Tous droits réservés.

Révision A

Brady Worldwide, Inc.
6555 West Good Hope Road
Milwaukee, WI 53223
bradyid.com



Garantie de Brady

Il est entendu que nos produits sont vendus sachant que l'acheteur les testera dans des conditions d'utilisation réelle et déterminera lui-même leur adaptation aux usages qu'il projette. Brady garantit à l'acheteur que ses produits sont exempts de vices de matériel et de fabrication, mais limite son obligation aux termes de cette garantie au remplacement du produit qui aura été établi, à sa satisfaction, comme étant défectueux à la date à laquelle il l'a vendu. Cette garantie ne s'étend pas aux personnes ayant obtenu le produit de l'acheteur.

CETTE GARANTIE REMPLACE TOUTE AUTRE GARANTIE EXPRESSE OU IMPLICITE, Y COMPRIS, MAIS SANS S'Y LIMITER, LA GARANTIE IMPLICITE DE VALEUR MARCHANDE OU D'ADAPTATION À UN BUT PARTICULIER, ET TOUTES AUTRES OBLIGATIONS OU RESPONSABILITÉS DE BRADY. BRADY NE SERA EN AUCUNE CIRCONSTANCE RESPONSABLE DES PERTES, DOMMAGES, FRAIS OU DOMMAGES INDIRECTS ÉVENTUELS DE TOUTE SORTE, SURVENANT À LA SUITE DE L'UTILISATION DES PRODUITS BRADY, OU DE L'IMPOSSIBILITÉ DE LES UTILISER.

Sécurité et environnement

Veillez lire et comprendre ce manuel avant d'utiliser l'imprimante pour la première fois. Ce manuel décrit toutes les fonctions principales du Imprimante industrielle i4311 pour une impression mobile.

Précautions

Avant d'utiliser le dispositif, veuillez noter les précautions suivantes :

- Lisez attentivement toutes les instructions avant de faire fonctionner l'appareil et avant de réaliser toute procédure.
- Ne placez pas l'unité sur une surface instable ou sur un socle.
- Ne placez rien sur le haut de l'unité.
- Ne placez rien qui fasse obstruction sur le sommet de l'unité.
- Utilisez toujours l'imprimante dans une zone bien ventilée. Ne bloquez pas les fentes et les ouvertures de l'imprimante ; elles permettent la ventilation.
- N'utilisez que la source d'alimentation indiquée sur l'étiquette de caractéristiques nominales.
- N'utilisez que le cordon d'alimentation qui accompagne l'unité.
- Ne placez rien sur le cordon d'alimentation.
- Cet équipement n'est pas destiné à être utilisé par des enfants.



Assistance technique et enregistrement

Informations de contact

Consultez la Base de connaissances Brady sur support.bradyid.com/s/.

Pour les réparations ou le support technique, trouvez votre bureau de support technique Brady régional en ouvrant la page Internet suivante :

- **États-Unis** : bradyid.com/techsupport
- **Canada** : bradycanada.ca/contact-us
- **Mexique** : bradyid.com.mx/es-mx/contacto
- **Amérique latine** : bradylatinamerica.com/es-mx/soporte-técnico
- **Europe** : bradyeurope.com/services
- **Australie** : bradyid.com.au/technical-support
- **Asie-Pacifique** : brady.co.uk/landing-pages/global-landing-page

Informations sur l'enregistrement

Pour enregistrer votre imprimante, passez à la page :

- bradycorp.com/register

Réparation et retour de l'équipement

Si, pour une raison quelconque, vous souhaitez retourner votre produit à des fins de réparation, veuillez contacter le support technique Brady pour en savoir plus sur les réparations et les remplacements.



Sommaire

1 • Introduction

Spécifications du système	1
Caractéristiques physiques et environnementales	2
Plage de proximité pour le Bluetooth	2
Batterie	3

2 • Configuration

Déballage de l'imprimante	5
Qu'est-ce qui se trouve dans la boîte	5
Enregistrement	5
Composants de l'imprimante	6
Alimentation	8
Installation de la batterie	8
Mode économie d'énergie	9
Mode Veille	10
Arrêt	10
Installation ou changement des consommables	11
Ruban	11
Étiquettes	12
Écran tactile	13
Navigation et état	14
Informations sur les consommables	14
Connexion de l'imprimante	15
Nom de l'imprimante	15
Réseau Ethernet	15
Wi-Fi	16
USB	17
Bluetooth*	18
Serveur Web intégré	18
Installation du pilote d'imprimante (facultatif)	19
Paramètres du pilote d'imprimante	19
Paramètres de l'imprimante	20
Langue	20
Claviers	20
Unités de mesure	21
Date et heure	21
Emplacement de stockage	22
Affichage	22
À propos	23



Mot de passe de l'imprimante	23
Paramètre	23
Modification	24
Réinitialisation	24
Diagnostics	25
Notifications	25
Montage de l'imprimante	26
Accessoires	27
3 • Fonctionnement général	
Logiciel de création d'étiquettes	28
Créer des étiquettes	28
Appareil portable	28
Stockage de fichiers sur l'imprimante	29
Modèles	30
Impression d'étiquettes	30
Impression depuis le logiciel ou l'application	32
Impression de travaux stockés sur l'imprimante	32
Importer et imprimer depuis une clé USB	33
Réglages d'impression	34
Signets	34
Vitesse d'impression	35
Énergie d'impression	35
Position d'impression	35
Découper automatiquement	36
Impression à la demande	36
Rétablir les paramètres par défaut de Brady	36
Liste des fichiers	36
Recherche, tri, filtrage et modification	37
Scripts ZPL	38
Étiquettes continues	38
Images et polices	39
Aide	40
4 • Maintenance	
Nettoyage de l'imprimante	41
Résidus et poussière	41
L'écran	42
La lame de massicot	42
Capteurs	44
La tête d'impression	45
Remplacement de l'essuie-glace du consommable	46
Bourrage d'étiquettes	46
Installation des mises à niveau du firmware	47
Mise à jour des valeurs de la bibliothèque d'étiquettes	48



Recyclage des cartouches d'étiquette et de ruban encreur	49
Démontage de la cartouche de rubans	50
Démontage de la cartouche d'étiquettes	52
5 • Dépannage	
A • Conformité réglementaire	
Conformité et approbations d'agence	56
États-Unis	56
Estados Unidos	57
Canada	57
Europe	58
Chine 中国	59
Taïwan	59
Turquie	59
Informations réglementaires sur la communication sans fil	60
États-Unis	60
Mexique	61
Canada	61
Union européenne	61
Japon 日本	63
Mexique	63
International	63
B • Licence	
FreeRTOS.....	64
Newlib.....	64
CMSIS.....	65
Licence Apache	65
RapidJSON	68



1 Introduction

L'Imprimante industrielle i4311 pour une impression mobile présente les fonctionnalités suivantes :

- Technologie d'impression LabelSense™ – minimiser les déchets, maximiser la productivité
- Insérer une cartouche de rubans dans une large gamme de rubans unicolores
- Insérer une cartouche d'étiquettes dans de nombreux coloris, styles et matériaux
- Poignée intégrée pratique pour le transport
- Consommables continus et prédécoupés dans un éventail de matériaux très performants.
- Connectez jusqu'à quatre utilisateurs simultanément via Bluetooth® Low Energy 5.2
- Entrée d'écran LCD tactile couleur
- Batterie lithium-ion rechargeable

Spécifications du système

- **Résolution d'impression** : 11,8 point/mm, 300 ppp
- **Largeur de l'étiquette de sortie** : 6,4 mm à 101,6 mm (0,25 po à 4 po)
- **Longueur d'étiquette** (continue) : 0,25 po à 60 po (6,4 mm à 1,5 m)
- Léger, moins de 13 lb (5,9 kg)
- Impression monochrome à 300 DPI, jusqu'à 4 in (101,6 mm) de large et 60 in (1,5 m) de long.
- Transférer des graphiques depuis un PC ou une clé USB. Les formats graphiques pris en charge sont Windows Metafile (*.wmf), Bitmap (*.bmp), JPG (*.jpg), Graphic Interchange Format (*.gif) et Portable Network Graphics (*.png).
- Deux ports USB-A et deux ports USB-C (dont un pour charger)
- Massicot automatique

L'Imprimante industrielle i4311 pour une impression mobile prend en charge la programmation ZPL. Pour obtenir la liste des commandes prises en charge, rendez-vous sur <https://www.bradyid.com/support/printer/i4311>.



Caractéristiques physiques et environnementales

L'Imprimante industrielle i4311 pour une impression mobile (configuration standard) présente les caractéristiques physiques et environnementales suivantes :

Physiques	Unités impériales	Unités métriques
Dimensions (L x l x H)	12,9" L x 9,44" l x 9,56" H	328 x 240 x 243 mm
Poids (avec la batterie)	12,9 lb	5,9 kg

Cond. environnementales	Fonctionnement	Stockage
Température (Imprimante)	40 ° à 110 °F (4 ° à 43 °C)	-18° à 43° C (0° à 110° F)
Humidité relative (Imprimante)	20 % à 90 % (sans condensation)	10 % à 90 % (sans condensation)

Remarque : La performance des consommables risque de varier.



ATTENTION ! Évitez d'utiliser l'imprimante à proximité d'eau, de l'exposer à la lumière directe du soleil ou de la placer près d'une source de chaleur.

Plage de proximité pour le Bluetooth

L'imprimante doit se trouver à moins de 65 pieds (19,8 m) du routeur ou de l'appareil pour capter le signal Bluetooth.

Remarque : Bluetooth est une fonction facultative que votre site n'a peut-être pas choisie.



Batterie



AVERTISSEMENT ! Risque d'explosion si la batterie est remplacée par un type incorrect. Utilisez uniquement la batterie prévue pour ce produit.

La batterie doit être recyclée ou mise au rebut en respectant les réglementations fédérales, étatiques et municipales.



AVERTISSEMENT ! N'utilisez pas l'imprimante à des températures supérieures à 43 °C (110 °F) ou inférieures à 4 °C (40 °F).

Ne stockez pas l'imprimante à des températures supérieures à 43 °C (110 °F) ou inférieures à -18 °C (0 °F).

Ne pas démonter ou maltraiter le bloc-batterie.

Ne pas essayer d'ouvrir, d'endommager ni de remplacer des composants de la batterie.

Le bloc-batterie doit être rechargé uniquement à l'aide de l'adaptateur secteur fourni avec l'imprimante.

Ne laissez aucun métal ou autre matériau conducteur toucher les bornes de la batterie.



AVERTISSEMENT ! La batterie n'est pas destinée à être transportée. Lorsqu'elle n'est pas utilisée, la batterie doit être stockée dans un étui rigide, un étui souple ou un étui équivalent afin d'éviter d'éventuelles dégradations.

Tenez la batterie à distance d'étincelles, de flammes ou de toutes autres sources de chaleur.

Tenez la batterie éloignée de l'eau.

Ne jamais placer d'objet sur le dessus de la batterie.

Tenez le bloc-batterie hors de portée des enfants.





ATTENTION ! Utilisez uniquement la batterie prévue pour ce produit.
L'utilisation d'une autre batterie risque d'endommager les contacts du compartiment de la batterie.



2 Configuration

Déballage de l'imprimante

Déballer soigneusement l'imprimante et examiner ses surfaces (intérieures et extérieures) et le système d'étiquetage pour s'assurer qu'ils n'ont pas été endommagés pendant l'expédition.

Remarque : Inspectez la tête d'impression et l'intérieur des capots de l'enceinte pour détecter une éventuelle protection de transport et, si vous en trouvez, retirez-la.

Qu'est-ce qui se trouve dans la boîte

- Étiqueteuse industrielle i4311 portable
- Bloc-batterie au lithium-ion
- Kit d'adaptateur secteur
- Support de montage
- Guide de démarrage rapide
- Kit de nettoyage



Remarque : Veuillez conserver l'emballage d'origine, y compris la boîte, au cas où l'imprimante devrait être retournée.



ATTENTION ! Si vous expédiez l'imprimante, consultez votre transporteur pour connaître les règlements d'expédition nationaux, fédéraux, municipaux et internationaux concernant le bloc-batterie au lithium-ion contenue dans l'imprimante.

Enregistrement

Pour bénéficier d'une assistance et de mises à jour gratuites sur le produit, enregistrez votre imprimante en ligne sur www.bradycorp.com/register ou appuyez sur Aide sur l'imprimante, faites défiler, sélectionnez Enregistrement de la garantie et scannez le code QR.



Composants de l'imprimante

Externes



- | | | | |
|---|--|----|-----------------------|
| 1 | Capot arrière de l'enceinte | 6 | Poignée de transport |
| 2 | Déclenchement du capot avant de l'enceinte | 7 | Ports USB-A |
| 3 | Écran tactile | 8 | Port USB-C |
| 4 | Bouton d'alimentation | 9 | Port Ethernet |
| 5 | Goulotte de sortie d'étiquettes | 10 | Port de charge USB-C* |

Remarque : *L'imprimante est équipée d'un bloc-batterie au lithium-ion rechargeable. Brancher l'adaptateur secteur sur une prise de courant sans batterie installée ne permet pas d'alimenter l'imprimante.

Le code QR situé à l'avant de l'imprimante vous permet d'accéder à la page d'assistance du produit <https://www.bradyid.com/support/printer/i4311>



Interne

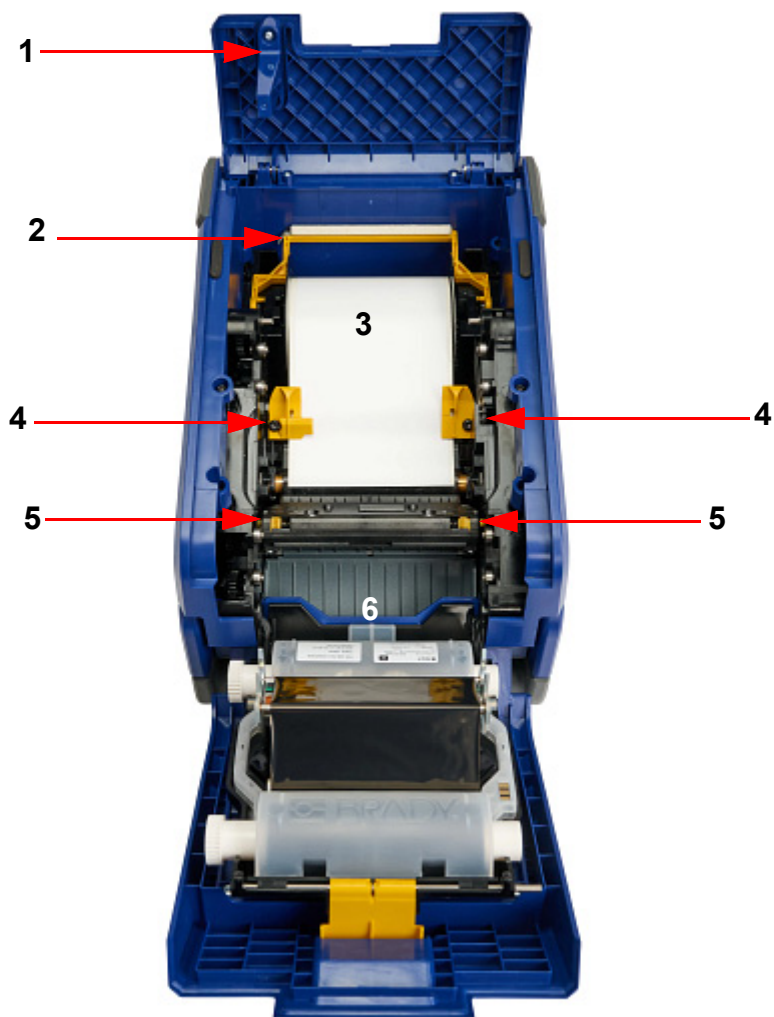

- | | |
|-------------------------------|--|
| 1 Capot arrière de l'enceinte | 4 Guides d'étiquettes |
| 2 Essuyeur | 5 Languettes de libération du massicot |
| 3 Rouleau d'étiquettes | 6 Languette de libération du ruban |



Alimentation

L'imprimante fonctionne grâce à un bloc-batterie au lithium-ion rechargeable. Le bloc-batterie est livré avec une puissance minimale. Il est donc recommandé de le charger avant la première utilisation de l'imprimante. Une fois la batterie entièrement chargée, appuyez sur le bouton d'alimentation pour mettre l'imprimante sous tension.

Installation de la batterie

Placez l'imprimante à la verticale pour accéder au dessous du boîtier. Abaissez le loquet de déverrouillage du capot de la batterie et retirez le capot.



Avec l'étiquette de la batterie orientée vers l'intérieur, insérez les tiges de la batterie dans les orifices en haut du compartiment, puis poussez la partie inférieure de la batterie pour la mettre en place.

Réinsérez les languettes du couvercle de batterie dans la partie inférieure du compartiment et enclenchez le couvercle.



Le voyant de batterie affiché en bas à droite de l'écran tactile indique le niveau de charge restant dans la batterie. Lorsque le voyant de la batterie est rouge, il reste 20 % ou moins d'autonomie de batterie.



Pour charger la batterie dans l'imprimante :

1. Branchez une extrémité du câble USB (inclus) sur le port de charge situé à l'arrière de l'imprimante.
2. Branchez l'autre extrémité sur l'adaptateur secteur.
3. Branchez l'adaptateur sur une prise de courant secteur.

Lorsque la batterie est en cours de chargement, un signe + apparaît sur l'icône de la batterie sur l'écran tactile.

IMPORTANT! Brancher l'adaptateur secteur sur une prise de courant sans batterie installée ne permet pas d'alimenter l'imprimante.

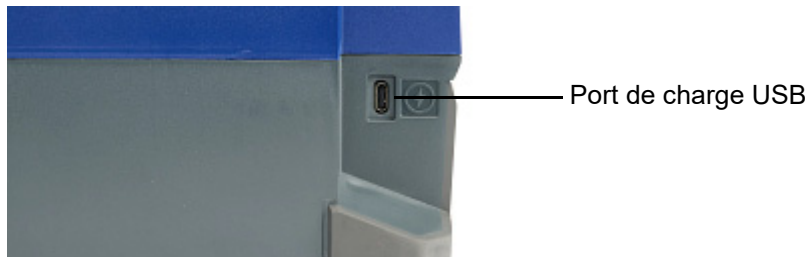
**Pour charger la batterie hors de l'imprimante :**

1. Retirez la batterie de l'imprimante.
2. Branchez une extrémité du câble USB (inclus) sur la batterie.
3. Branchez l'autre extrémité sur l'adaptateur secteur.
4. Branchez l'adaptateur secteur sur une prise électrique.
Le voyant de la batterie s'allume en orange fixe lorsqu'elle est en charge.
5. Lorsque le voyant de la batterie devient vert, la batterie est complètement chargée.

Mode économie d'énergie

Pour préserver la durée de vie de la batterie, l'imprimante peut être configurée pour passer automatiquement en mode d'économie d'énergie après une période d'inactivité.

1. Appuyez sur **Paramètres**.
2. Appuyez sur **Configuration du système > Mode économie d'énergie**.
3. Choisissez **Éclairage auto** pour atténuer l'affichage et mettre l'imprimante en mode basse consommation ou **Arrêt auto** pour éteindre l'imprimante après un certain temps d'inactivité.
4. Faites glisser le point indicateur de temps vers la gauche (diminution) ou vers la droite (augmentation) pour régler la durée d'inactivité. Vous pouvez également appuyer sur le bouton moins (-) pour diminuer ou sur le bouton plus (+) pour augmenter la durée.
5. Appuyez sur l'icône d'accueil pour revenir à l'écran d'accueil.

Pour réveiller l'imprimante, touchez l'écran, appuyez sur le bouton d'alimentation ou envoyez une tâche d'impression.

Mode Veille

Pour économiser la batterie, l'imprimante peut être mise en mode veille manuellement. L'écran s'éteint et le système passe en état de consommation d'énergie minimale, mais ne nécessite pas de démarrage à froid pour se rallumer.

Pour activer ce mode, appuyez brièvement sur le bouton d'alimentation jusqu'à ce que l'écran s'assombrisse. Lorsque l'imprimante est en mode veille, le bouton d'alimentation est allumé et l'étiquette et les paramètres actuels sont conservés.

Appuyez sur le bouton d'alimentation pour remettre le système dans l'état où il se trouvait avant de passer en mode veille.

Remarque : En cas de tâche d'impression active, une instruction de reprise ou d'annulation de la tâche apparaît lorsque l'imprimante est à nouveau en mode pleine puissance.

Arrêt

Pour éteindre complètement l'imprimante, appuyez sur le bouton d'alimentation et maintenez-le enfoncé jusqu'à ce que l'écran devienne noir (pendant environ trois secondes). Le bouton d'alimentation n'est pas allumé lorsque l'imprimante est complètement éteinte.

Installation ou changement des consommables

Les cartouches de rubans et les rouleaux d'étiquettes Brady utilisent une « puce électronique » pour définir et suivre les informations. Le système reconnaît automatiquement les consommables installés et affiche des informations en bas à gauche de l'écran tactile.

Remarque : L'imprimante peut être sous or hors tension lors du changement des consommables.

Ruban

1. Tirez sur la languette jaune pour déverrouiller le capot de l'enceinte, puis tirez le capot vers vous.
2. Tirez la languette de la cartouche de rubans vers vous et utilisez les poignées latérales de la cartouche de rubans pour la soulever et l'extraire.



3. Placez la cartouche de rubans avec le ruban au-dessus de la tête d'impression (étiquette de produit orientée vers la machine), puis enclenchez-la en place.
4. Fermez le capot de l'enceinte.
5. Si l'imprimante est en mode veille, appuyez sur le bouton d'alimentation pour que l'imprimante détecte le ruban installé.



Étiquettes

1. Tirez sur la languette jaune pour déverrouiller le capot de l'enceinte, puis tirez le capot vers vous.
2. Ouvrez le capot arrière de l'enceinte.
3. Relevez l'essuie-glace du consommable jaune, s'il est enclenché.
4. Faites coulisser les guides d'étiquettes jaunes pour les ouvrir entièrement.
5. Retirez les étiquettes existantes, si elles sont installées, en saisissant chaque côté du rouleau et en le soulevant vers le haut et vers l'extérieur.
6. Insérez le nouveau rouleau d'étiquettes de façon à ce que la puce électronique se trouve sur le côté gauche de l'imprimante.



7. Insérez les étiquettes par le haut du rouleau, sous les guides d'étiquettes jaunes, jusqu'à ce que le bord d'attaque se trouve au milieu du cylindre en caoutchouc noir.
8. Fermez les guides d'étiquettes jusqu'à ce qu'ils touchent le bord du support avec les étiquettes sous les guides.
9. Tirez vers le bas l'essuie-glace du consommable, si vous utilisez des étiquettes continues, de manière à ce qu'il repose sur les étiquettes.

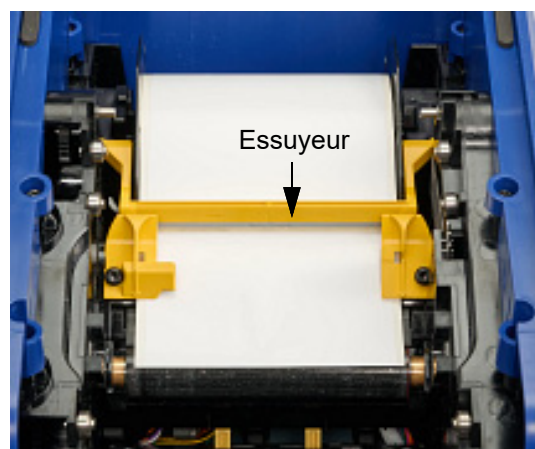

Écran tactile

Utilisez l'écran tactile de l'imprimante pour configurer les paramètres, vérifier l'état et imprimer des étiquettes, entre autres fonctions. Appuyez du doigt sur l'écran pour effectuer une sélection.



ATTENTION ! N'utilisez pas de stylo ni aucun autre objet pointu. Cela pourrait endommager la surface de l'écran tactile.



1	Nom de l'imprimante (par défaut, le numéro de série)	6	État du Bluetooth (disponible sur des modèles spécifiques)
2	État de l'imprimante	7	Connexion Ethernet
3	État, taille et référence du consommable	8	État du Wi-Fi (disponible sur des modèles spécifiques)
4	État, taille et référence ruban encreur	9	Horloge
5	Connexion USB		

Navigation et état



Appuyez sur **Accueil** pour revenir à l'écran d'accueil.



Appuyez sur la **flèche de retour** pour revenir à l'écran précédent.



Le **menu Plus** fournit des options supplémentaires (non disponibles sur tous les écrans).





Téléchargez les fichiers d'importation depuis le périphérique de stockage externe vers le périphérique de stockage interne.



Appuyez sur la touche **Entrée** du clavier virtuel pour confirmer les données saisies.

Les icônes d'état de l'imprimante et du consommable dans la barre d'état en bas de l'écran d'accueil fournissent les informations suivantes.

Icône	Signification
	Le texte au-dessus de l'icône d'étiquette (à gauche) indique la taille et le type de consommable installé. Le texte à droite de chaque icône correspond au numéro de commande.
	L'imprimante ne peut pas lire la cellule de mémoire sur le rouleau d'étiquettes (icône de gauche) ou le ruban (icône de droite). Il se peut que le consommable ou le ruban encreur ne soit pas installé ou qu'il le soit incorrectement. Il est également possible que la puce électronique soit corrompue.
 clignotant	L'imprimante reçoit des données du logiciel Brady Workstation ou de l'application Brady Express Labels.

Informations sur les consommables

Pour afficher des informations détaillées sur les consommables installés, appuyez sur la référence de l'étiquette ou du ruban dans la barre d'état pour ouvrir l'écran *Informations sur les consommables*.

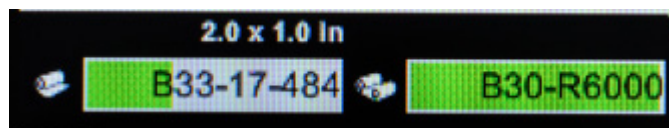

Connexion de l'imprimante

Nom de l'imprimante

Le nom de l'imprimante s'affiche lorsqu'un ordinateur recherche l'imprimante sur une connexion Wi-Fi ou Bluetooth. Si aucun nom n'est créé pour l'imprimante, le nom par défaut est le numéro de série.

Pour modifier le nom de l'imprimante :

1. Une fois l'imprimante en marche, appuyez sur **Paramètres**.
2. Appuyez sur **Connexion**, puis sur **Nom de l'imprimante**.

Le nom de l'imprimante peut uniquement comporter les caractères A à Z, a à z, 0 à 9 et -. Quels que soient les claviers que vous avez activés pour votre imprimante, l'imprimante affiche un clavier avec les caractères autorisés.

3. Utilisez le clavier de l'écran tactile pour saisir un nom correspondant à l'imprimante.
4. Une fois que vous avez terminé, appuyez sur la touche Entrée du clavier.

Lorsque vous utilisez le logiciel Brady Workstation avec une connexion Wi-Fi, ce nom apparaît lors de la sélection d'une imprimante.

Connectez-vous à un ordinateur de l'une des manières suivantes :

- Réseau Ethernet[®]. Cette méthode permet à plusieurs ordinateurs d'envoyer des fichiers d'étiquettes à l'imprimante.
- Réseau sans fil Wi-Fi[®] (selon la configuration de votre imprimante).
- Directement avec un câble USB. Reportez-vous à la section [USB, à la page 17](#).

Remarque : La fonctionnalité Wi-Fi n'est pas disponible sur toutes les imprimantes ou dans tous les pays.

De plus, l'imprimante peut être connectée directement à l'application Express Labels sur votre appareil mobile à l'aide de [Bluetooth*](#), à la page 18.

Réseau Ethernet

1. Sur l'écran Accueil, appuyez sur **Paramètres**.
2. Appuyez sur **Connexion**.
3. Appuyez sur **Paramètres réseau avancés**.
4. Appuyez sur **Ethernet**.
5. Appuyez sur **Paramètres IP**, puis sélectionnez DHCP ou Statique.
 - **DHCP** : l'adressage DHCP est dynamique et le système utilise un serveur DNS pour obtenir l'adresse IP de l'imprimante pour vous.
 - **Statique** : Pour l'adressage statique, vous devez fournir l'adresse IP de l'imprimante. D'abord, appuyez sur le bouton de retour. Appuyez sur la flèche de retour pour revenir à l'écran Ethernet, puis renseignez les informations suivantes. Vous devrez peut-être demander de l'aide à votre administrateur réseau.
 - **Adresse IP** : entrez l'adresse IP de l'imprimante.
 - **Masque de sous-réseau** : saisissez un masque de sous-réseau si vous en utilisez un.



- **Passerelle par défaut** : entrez l'adresse IP de la passerelle par défaut.
- **Serveur DNS (principal)** : entrez l'adresse IP du serveur DNS principal.
- **Serveur DNS (Secondaire)** : entrez l'adresse IP du serveur DNS secondaire.

IMPORTANT! Si aucun serveur DNS n'est utilisé, saisissez 0.0.0.0 pour les serveurs DNS primaire et secondaire.

6. Appuyez sur la **flèche de retour** pour revenir à l'écran Paramètres réseau avancés et permettre aux champs renseignés de prendre effet.

Remarque : Débit de données Ethernet = 10/100/1000 Mbps

Wi-Fi

Connectez-vous à un réseau Wi-Fi en recherchant et en sélectionnant un réseau ou en entrant manuellement les paramètres réseau. Une fois que vous êtes connecté, l'imprimante peut communiquer avec les périphériques présents sur ce réseau.

Remarque : La fonctionnalité Wi-Fi n'est pas disponible sur toutes les imprimantes ou dans tous les pays.

IMPORTANT! Avant de configurer la connexion Wi-Fi sur un réseau d'entreprise, assurez-vous que l'imprimante est réglée à la date et à l'heure actuelles. Il se peut que l'imprimante ne puisse pas établir la connexion si la date et l'heure ne sont pas à jour. Reportez-vous à la section [Date et heure, à la page 21](#).

Rechercher pour se connecter

Pour se connecter à un réseau sans fil Wi-Fi :

1. Assurez-vous que l'imprimante est sous tension.
2. Appuyez sur **Paramètres**.
3. À l'écran Paramètres, sélectionnez **Connexion**.
4. Appuyez sur **Réseau Wi-Fi**.
5. Appuyez sur l'interrupteur pour activer le Wi-Fi.
Si l'interrupteur est gris, le paramètre est désactivé. Si l'interrupteur est bleu, le paramètre est activé.
6. Sélectionnez un réseau dans la liste.
Si nécessaire, l'imprimante affiche un clavier pour saisir le mot de passe.
Si le réseau auquel vous souhaitez vous connecter ne figure pas dans la liste, c'est qu'il est peut-être masqué. Suivez les étapes de la section suivante pour saisir manuellement les paramètres réseau.

Saisir manuellement les paramètres Wi-Fi

Utilisez cette méthode pour les réseaux cachés.

Pour se connecter à un réseau sans fil Wi-Fi :

1. Assurez-vous que l'imprimante est sous tension.
2. Appuyez sur **Paramètres**.
3. Appuyez sur **Connexion**.
4. Appuyez sur **Paramètres réseau avancés**.
5. Sélectionnez **Wi-Fi** dans la liste.
6. Appuyez sur **Paramètres IP** puis sur l'un des éléments suivants.
 - DHCP : l'adressage DHCP est dynamique et le système utilise un serveur DNS pour obtenir l'adresse IP de l'imprimante pour vous.
 - Statique : sélectionnez l'adressage statique pour saisir manuellement l'adresse IP de l'imprimante.
7. Appuyez sur la **flèche de retour** pour revenir à l'écran Wi-Fi.
8. Renseignez les paramètres disponibles restants avec l'aide de l'administrateur réseau.
9. Appuyez sur **Accueil**.

USB

Pour vous connecter via USB 2.0, branchez le câble USB fourni sur l'imprimante et sur l'ordinateur. Le logiciel Brady Workstation détecte automatiquement l'imprimante une fois connectée par câble USB.



Remarque : Si vous n'utilisez pas le logiciel Brady Workstation, vous devez installer le pilote d'imprimante disponible en ligne sur <https://www.bradyid.com/support/printer/i4311>.

Bluetooth*

Le voyant d'état Bluetooth est bleu fixe lorsqu'au moins un appareil est connecté. Jusqu'à quatre appareils mobiles peuvent être connectés à la fois.

Pour brancher l'imprimante à l'appareil portable via Bluetooth :

1. Mettez l'imprimante sous tension. Le Bluetooth est automatiquement activé lorsque l'imprimante est sous tension.
2. Ouvrez l'application Brady Express Labels sur votre appareil mobile.
 - Si aucune autre imprimante n'est actuellement connectée à l'application Express Labels, le logiciel détecte la nouvelle imprimante.
 - Si une autre imprimante est actuellement connectée à l'application Étiquettes express, ajoutez-la manuellement. Appuyez sur le menu, puis sur Imprimantes et enfin sur l'icône jaune + pour ajouter une nouvelle imprimante.
3. Touchez la commande pour connecter l'imprimante. Une fois l'imprimante connectée, vous pouvez modifier son nom si vous le souhaitez.



Remarque : Si vous devez déconnecter un appareil, utilisez la fonction Oublier dans l'application Express Labels.

*Bluetooth, disponible sur certains modèles.

Serveur Web intégré

Le serveur Web intégré permet d'accéder à distance aux paramètres de l'imprimante. Établissez des diagnostics, mettez le firmware à niveau et profitez de nombreuses autres fonctionnalités.

Ouvrez un navigateur et saisissez l'adresse IP de l'imprimante dans la barre d'adresse pour accéder au serveur Web intégré.

Remarque : L'appareil sur lequel le serveur Web intégré est utilisé doit se trouver sur le même réseau Wi-Fi ou Ethernet que l'imprimante.

Saisissez l'adresse IP de l'imprimante.

1. Sur l'écran d'accueil de l'imprimante, appuyez sur **Paramètres**.
2. Appuyez sur **Connexion > Paramètres réseau avancés**.
3. Selon la configuration de l'imprimante, choisissez Ethernet ou Wi-Fi et recherchez l'adresse IP.



Installation du pilote d'imprimante (facultatif)

Si vous utilisez le logiciel Brady Workstation, vous n'avez pas besoin d'installer le pilote d'imprimante. L'exception est l'application Data Automation de Brady Workstation qui nécessite l'installation du pilote d'imprimante. Si vous connectez l'imprimante via une connexion Ethernet, il est préférable de configurer la connexion avant d'installer le pilote (voir [Réseau Ethernet, à la page 15](#)).

Le pilote d'imprimante peut être téléchargé sur <https://www.bradyid.com/support/printer/i4311>.

1. Mettez l'imprimante sous tension, mais **ne la connectez pas physiquement à l'ordinateur tant que vous n'y êtes pas invité**.
2. Naviguez jusqu'au dossier du pilote d'imprimante et double-cliquez dessus.
3. Double-cliquez sur le fichier exécutable du pilote d'imprimante et suivez les instructions à l'écran.

Paramètres du pilote d'imprimante

Les paramètres du pilote ne seront PAS appliqués aux étiquettes Brady Workstation nouvelles ou existantes (sauf si elles sont imprimées via l'application Data Automation). Les étiquettes existantes enregistrées dans Brady Workstation ne seront pas affectées puisque les préférences sont enregistrées avec l'étiquette. Seules les étiquettes imprimées via le pilote seront affectées par la modification de ces paramètres.

Pour trouver les paramètres du pilote d'imprimante :

1. Cliquez sur le bouton Démarrer sur l'ordinateur.
2. Sélectionnez **Paramètres**.
3. Cliquez sur **Périphériques**, puis sur **Imprimantes et scanners**.
4. Faites défiler les imprimantes et les lecteurs puis cliquez sur **i4311**.
5. Cliquez sur le bouton **Gérer**.
6. Cliquez sur **Préférences d'impression**.

Remarque : La plupart des applications vous permettent de changer ces options du pilote d'impression à partir de leurs écrans « Imprimer ». Les paramètres appliqués dans les préférences d'impression sont conservés jusqu'à ce qu'ils soient modifiés. S'il y a plusieurs imprimantes, la définition des préférences sur l'une d'elles ne s'applique pas à toutes.

Paramètres de l'imprimante

La première fois que vous allumez l'imprimante, des instructions sur l'écran tactile vous guident à travers les paramètres qui doivent être configurés la première fois que vous utilisez l'imprimante. Les sections suivantes détaillent ces paramètres au cas où vous auriez besoin de les modifier à l'avenir, et fournissent des instructions sur quelques paramètres supplémentaires à prendre en compte lors de la configuration de l'imprimante.

Pour en savoir plus sur l'écran tactile, reportez-vous à la section [Écran tactile, à la page 13](#). Pour les paramètres d'impression, reportez-vous à la section [Réglages d'impression, à la page 34](#).

Pour plus d'informations sur le mode d'économie d'énergie, reportez-vous à la section [Mode économie d'énergie, à la page 9](#).

Langue

Pour définir la langue du texte qui apparaît sur l'écran tactile :

1. Une fois l'imprimante en marche, appuyez sur **Paramètres**.
2. Appuyez sur **Configuration du système**, puis sur **Langue**.
3. Appuyez sur la langue souhaitée. Il vous faudra peut-être faire défiler pour afficher toutes les langues disponibles. Touchez l'écran et faites glisser le doigt vers le haut ou le bas pour faire défiler.
4. Appuyez sur la **flèche de retour** pour revenir à l'écran précédent.

Claviers

L'imprimante affiche un clavier sur l'écran lorsque vous devez saisir des données, par exemple pour nommer l'imprimante. Dans la mesure où différents jeux de caractères sont utilisés en fonction de la langue, il vous faudra peut-être paramétrer plusieurs claviers avec différents jeux de caractères. Par défaut, l'imprimante utilise le clavier adapté au paramètre de langue. Par exemple, si la langue de l'imprimante est définie sur le Chinois simplifié, l'imprimante affiche automatiquement un clavier avec les caractères chinois simplifiés. Si vous souhaitez seulement utiliser le clavier par défaut, il n'est pas nécessaire de modifier les paramètres du clavier.

Pour sélectionner un clavier virtuel :

1. Sur l'écran d'accueil, appuyez sur **Paramètres**.
2. Appuyez sur **Configuration du système**, puis sur **Claviers virtuels**.
Une liste des claviers pris en charge s'affiche.
3. Cochez la case correspondant à chaque clavier dont vous souhaitez disposer lorsque vous utilisez l'imprimante.

Vous pouvez sélectionner plusieurs claviers. Le clavier par défaut (paramétré pour la langue de l'imprimante) apparaît en haut de la liste et ne peut pas être désélectionné. Lorsque vous utilisez le clavier ultérieurement, le clavier par défaut s'affiche. Appuyez sur l'icône en forme de globe pour passer à un autre clavier activé. Chaque fois que vous appuyez sur l'icône en forme de globe, l'écran passe à un autre clavier activé.



Pour connecter un clavier externe :

1. Branchez le câble USB du clavier sur un des ports USB-A à l'arrière de l'imprimante.
2. Sur l'écran d'accueil, appuyez sur **Paramètres**.
3. Sélectionnez **Matériel externe**.
4. Sélectionnez **Clavier USB** puis choisissez le type de clavier approprié dans la liste.

Unités de mesure

Configurez les unités de mesure en pouces ou en millimètres.

Pour configurer l'unité de mesure :

1. Sur l'écran d'accueil, appuyez sur **Paramètres**.
2. Appuyez sur **Configuration du système** puis sur **Unités de mesure**.
3. Tapotez soit sur Pouces soit sur Millimètres.
4. Appuyez sur la **flèche de retour** pour revenir à l'écran précédent ou sur l'icône d'accueil.

Date et heure

Configurez la date et heure en cours sur l'horloge de l'imprimante.

Pour définir la date et l'heure :

1. Sur l'écran d'accueil, appuyez sur **Paramètres**.
2. Tapotez sur **Configuration du système** puis sur **Date et Heure**.
Le côté gauche de l'écran affiche les paramètres actuels.
3. Pour modifier les paramètres, appuyez sur les commandes de droite.
 - **Définir le fuseau horaire** : appuyez pour afficher les différents fuseaux horaires disponibles. Appuyez sur le fuseau horaire souhaité.
 - **Utilisez le format 24 heures** : tapotez le commutateur pour passer du format 24 heures au format 12 heures accompagné de AM et PM. Lorsque le commutateur est rouge, l'imprimante utilise le format 12 heures. Lorsque le commutateur est vert, l'imprimante utilise le format 24 heures.
 - **Définir la date** : appuyez pour afficher les commandes de date. Pour changer la date, tapotez sur un élément et sélectionnez une nouvelle valeur ou tapotez sur la flèche située au-dessus ou au-dessous d'un élément.
 - **Définir l'heure** : appuyez pour afficher les commandes d'heure. Pour modifier l'heure, appuyez sur un élément et sélectionnez une nouvelle valeur ou appuyez sur la flèche située au-dessus ou en dessous d'un élément.
4. Appuyez sur la **flèche de retour** pour revenir à l'écran précédent ou sur l'icône d'accueil.



Emplacement de stockage

Déterminez si l'imprimante doit accéder aux fichiers à partir de la mémoire ou d'une clé USB.

Pour définir l'emplacement de stockage :

1. Sur l'écran d'accueil, appuyez sur **Paramètres**.
2. Appuyez sur **Configuration du système**, puis sur **Emplacement de stockage**.
3. Appuyez sur l'emplacement souhaité.
 - **Mémoire interne** : choisissez cette option si l'imprimante est directement connectée à l'ordinateur à l'aide d'un câble USB ou sur un réseau. Lorsque vous imprimez une étiquette à partir du logiciel Brady Workstation et sélectionnez l'option Stocker, le fichier d'impression est envoyé vers la mémoire interne de l'imprimante. Lorsque vous appuyez sur Fichiers sur l'écran d'accueil, l'imprimante accède à une liste de fichiers à partir de la mémoire interne.
 - **Stockage externe** : Choisissez cette option pour transférer des fichiers entre une Étiqueteuse industrielle i4311 portable et une autre. Insérez une clé USB dans le port USB de l'imprimante. Lorsque vous imprimez une étiquette à partir du logiciel Brady Workstation, le fichier d'impression est envoyé à la clé USB. Lorsque vous appuyez sur Fichiers sur l'écran d'accueil, l'imprimante accède à une liste de fichiers à partir de la clé USB.
4. Appuyez sur la flèche de retour pour revenir à l'écran précédent ou sur l'icône Accueil.

Pour obtenir plus d'informations sur les paramètres d'impression, voir [Réglages d'impression, à la page 34](#) et [Liste des fichiers, à la page 36](#).

Affichage

Définissez le niveau de luminosité de l'écran tactile.

Pour modifier la luminosité :

1. Sur l'écran d'accueil, appuyez sur **Paramètres**.
2. Tapotez **Affichage**.
3. Appuyez sur **Régler la luminosité**.
4. Utilisez le curseur ou les boutons Plus et Moins pour augmenter ou diminuer la luminosité.
5. Appuyez sur la flèche de retour pour revenir à l'écran précédent ou sur l'icône Accueil.



À propos

L'écran À propos affiche les numéros de version des différents composants du système, y compris le firmware.

Pour afficher les informations sur le système :

1. Sur l'écran d'accueil, appuyez sur **Paramètres**.
2. Appuyez sur **À propos**.
3. Appuyez sur la flèche de retour pour revenir à l'écran précédent ou sur l'icône d'accueil.

Mot de passe de l'imprimante

Paramètre

La définition d'un mot de passe vous permet de bloquer l'accès à la modification des paramètres de l'imprimante.

Pour définir un mot de passe :

1. Sur l'écran d'accueil, appuyez sur **Paramètres**.
2. Appuyez sur **Mot de passe de l'imprimante**.
3. Appuyez sur l'interrupteur pour activer un mot de passe.
Si l'interrupteur est gris, le paramètre est désactivé. Si l'interrupteur est bleu, le paramètre est activé.
4. Appuyez sur **Définir le mot de passe de l'imprimante**.
5. Saisissez le mot de passe, qui doit comporter 8 caractères et contenir au moins :
 - un chiffre
 - une lettre majuscule
 - une lettre minuscule
6. Appuyez sur la touche Entrée du clavier virtuel.
7. Saisissez à nouveau le mot de passe et appuyez sur la touche Entrée du clavier virtuel.
8. Appuyez sur **Paramètres avancés** et choisissez les paramètres qui nécessiteront un mot de passe pour être modifiés.



Modification

Pour modifier un mot de passe existant :

1. Sur l'écran d'accueil, appuyez sur **Paramètres**.
2. Appuyez sur **Mot de passe de l'imprimante**.
3. Appuyez sur l'interrupteur pour activer un mot de passe.
Si l'interrupteur est gris, le paramètre est désactivé. Si l'interrupteur est bleu, le paramètre est activé.
4. Appuyez sur **Définir le mot de passe de l'imprimante**.
5. Saisissez le mot de passe existant et appuyez sur la touche Entrée du clavier virtuel.
6. Saisissez un nouveau mot de passe, qui doit comporter 8 caractères et contenir au moins :
 - un chiffre
 - une lettre majuscule
 - une lettre minuscule
7. Saisissez le nouveau mot de passe une deuxième fois pour le confirmer.
8. Appuyez sur la touche Entrée du clavier virtuel.

Réinitialisation

Pour réinitialiser un mot de passe oublié :

1. Sur l'écran d'accueil, appuyez sur **Paramètres**.
2. Appuyez sur **Mot de passe de l'imprimante**.
3. Appuyez sur **Mot de passe oublié**.
4. Contactez le support technique (reportez-vous à la section [Informations de contact](#), à la [page iv](#)).
5. Saisissez la clé de l'imprimante fournie par le support technique.
6. Créez un nouveau mot de passe, qui doit comporter 8 caractères et contenir au moins :
 - un chiffre
 - une lettre majuscule
 - une lettre minuscule
7. Saisissez le nouveau mot de passe une deuxième fois pour le confirmer.
8. Appuyez sur la touche Entrée du clavier virtuel.



Diagnostics

Vous trouverez dans ce menu des informations sur le système, les erreurs et les capteurs. Si vous devez contacter l'assistance technique, il se peut que l'on vous demande certaines des informations contenues dans ce menu.

Pour accéder au menu **Diagnostics** :

1. Sur l'écran d'accueil, appuyez sur **Paramètres**.
2. Appuyez sur **Diagnostics** et sur le menu pertinent en haut de l'écran.
3. Pour exporter les fichiers journaux vers une clé USB insérée dans l'imprimante, appuyez sur Erreurs puis sur le bouton d'exportation en bas à gauche.

Notifications

Utilisez cette option pour supprimer certains avertissements sur l'imprimante.

Pour activer ou désactiver les notifications :

1. Sur l'écran d'accueil, appuyez sur **Paramètres**.
2. Appuyez sur **Notifications**.
3. Appuyez sur l'interrupteur à côté de la ou des sélections souhaitées pour activer ou désactiver les notifications.

Si l'interrupteur est gris, le paramètre est désactivé. Si l'interrupteur est bleu, le paramètre est activé.



Montage de l'imprimante

Un support de montage est fourni pour permettre à l'imprimante de rester stable sur une plateforme mobile telle qu'un chariot.

IMPORTANT! L'imprimante doit être montée uniquement sur une surface horizontale.

Utilisez de l'alcool isopropylique pour nettoyer la surface sur laquelle le support sera installé. Laissez la zone sécher complètement. Retirez la bande de l'adhésif au dos du support et procédez au montage.

Pour une installation plus sûre, utilisez des vis à tête plate #4 ou M3 (métriques) avec un angle de tête de 82°, puis abaissez l'imprimante sur les chevilles du support.



Accessoires

- Kit d'adaptateur secteur (Amérique du Nord) : 65W-AC
- Adaptateur secteur (Monde) : 65W-AC-GLOBAL
- Batterie : i4311-BATT
- Étui souple : i4311-SC
- Étui rigide : i4311-HC
- Câble USB-C (1,5 mètres) : CÂBLE USB-C i4311
- Outil de nettoyage du massicot : B31-CCT
- Tampons de nettoyage (tampon, mousse à tête unique, 6 mm x 90 mm) : PCK-6

3 Fonctionnement général

Logiciel de création d'étiquettes

Installez le logiciel de création d'étiquettes sur votre ordinateur, configurez la connexion à l'imprimante puis utilisez le logiciel pour concevoir vos étiquettes et les envoyer à l'imprimante.

Le logiciel Brady Workstation offre différentes applications qui simplifient la conception et l'impression d'étiquettes pour l'étiquetage de produits, de fils, en laboratoire et général. Lorsque des étiquettes intelligentes sont installées dans l'imprimante, Brady Workstation détecte automatiquement le rouleau d'étiquettes installé et configure automatiquement la référence en un clic. L'imprimante est livrée avec une licence d'essai gratuite pour le logiciel de conception et d'impression Brady Workstation.

Pour installer le logiciel de conception et d'impression :

1. Veillez à ce que votre ordinateur soit connecté à Internet.
2. Rendez-vous sur workstation.bradyd.com.
3. Suivez les instructions à l'écran pour télécharger et installer le logiciel.
4. Lorsque vous exécutez le logiciel et ouvrez une application nécessitant une activation, suivez les instructions à l'écran pour activer le logiciel. Utilisez le numéro de licence et le mot de passe figurant sur l'encart imprimé fourni avec l'imprimante.

Pour obtenir d'autres logiciels Brady Workstation ou des licences supplémentaires, rendez-vous sur www.workstation.bradyd.com ou contactez un représentant Brady.

Créer des étiquettes

Créer des fichiers d'étiquette à l'aide du logiciel Brady Workstation ou de l'application Brady Express Labels. Lorsque vous créez un fichier d'étiquettes, vous devez spécifier l'imprimante. Cela permet au logiciel de fournir des fonctionnalités spécifiques à votre imprimante. En outre, le logiciel détecte automatiquement le ruban et les étiquettes installés dans l'imprimante.

Pour connaître le fonctionnement de l'imprimante avec d'autres logiciels, veuillez consulter la documentation associée à votre application.

Appareil portable

Configuration système requise :

- Android 10.0 ou version ultérieure
- Apple iOS 15.0 ou version ultérieure

Pour installer l'application Brady Express Labels :

1. Téléchargez l'application depuis Apple® App Store ou Google Play™ Store.
2. Connectez-vous à l'imprimante. Reportez-vous à la section [Connexion de l'imprimante, à la page 15](#).
3. Créez des étiquettes et imprimez-les.

Stockage de fichiers sur l'imprimante

Grâce au logiciel Brady Workstation, vous pouvez soit envoyer des fichiers à imprimer immédiatement, soit les stocker sur l'imprimante afin qu'ils puissent être imprimés si nécessaire, directement à partir de l'écran de l'imprimante, même si l'opérateur n'a pas accès à Brady Workstation. Pour imprimer immédiatement à partir de Brady Workstation, reportez-vous à la section [Impression depuis le logiciel ou l'application, à la page 32](#).

Pour stocker des fichiers sur l'imprimante :

1. Assurez-vous que le paramètre Emplacement de stockage sur l'imprimante est défini comme vous le souhaitez.
Si l'option Stockage externe est sélectionnée, assurez-vous qu'une clé USB est connectée à l'imprimante. (Reportez-vous à la section [Emplacement de stockage, à la page 22](#).)
2. Dans le logiciel Brady Workstation, ouvrez le fichier et accédez à l'écran Imprimer. Le logiciel offre des options permettant soit d'imprimer le fichier, soit de le stocker sur l'imprimante.
Pour plus de détails, consultez l'aide du logiciel Brady Workstation.
3. Choisissez l'option permettant de stocker le fichier sur l'imprimante.
4. Cliquez sur le bouton de stockage et donnez un nom au fichier lorsque vous y êtes invité.
5. Une fois terminé, le fichier est enregistré à l'emplacement spécifié sur l'imprimante, soit en interne, soit sur une clé USB connectée à l'imprimante.
Pour imprimer le fichier, reportez-vous à la section [Impression de travaux stockés sur l'imprimante, à la page 32](#).

Pour supprimer un fichier stocké sur l'imprimante :

1. Sur l'écran d'accueil, appuyez sur **Fichiers**.
2. Appuyez sur le fichier à supprimer.
Le fichier apparaîtra en surbrillance.
3. Appuyez sur le **menu Plus**.
4. Appuyez sur **Supprimer**.
5. Confirmez la suppression sur l'écran contextuel.



Modèles

Le logiciel Brady Workstation permet de créer des modèles à remplir sur l'imprimante à l'aide du clavier virtuel intégré, d'un scanner ou d'un clavier externe.

Après avoir créé le modèle, stockez-le sur l'imprimante en suivant les instructions de [Stockage de fichiers sur l'imprimante](#).







Pour remplir et imprimer une étiquette à partir d'un modèle :



1. Sur l'écran d'accueil, appuyez sur **Imprimer**.
2. Sélectionnez le modèle souhaité et appuyez sur l'icône de l'imprimante en haut à droite.
3. Appuyez sur l'invite pour utiliser le clavier virtuel intégré, ou commencez simplement à saisir ou à scanner à l'aide d'un périphérique externe.
4. Renseignez les champs ; utilisez la touche « Entrée » du clavier pour passer au champ suivant.

Lorsque le dernier champ est renseigné, l'étiquette s'imprime automatiquement.

Impression d'étiquettes

Le tableau suivant décrit les commandes et les informations affichées sur l'écran tactile lorsqu'une tâche d'impression est en cours ou en pause.

Icône	Description
	Accéder à l'étiquette suivante.
	Accéder à l'étiquette précédente.
	Accéder à la dernière étiquette du fichier.
	Accéder à la première étiquette du fichier.
	Imprimer : Démarrer ou reprendre l'impression.
	<p>Suspendre l'impression.</p> <p>Si l'option « couper après chaque étiquette » est sélectionnée, l'étiquette en cours d'impression lorsque l'imprimante est mise en pause sera terminée et coupée.</p> <p>Si vous l'imprimante mettez en pause pour remplacer le ruban, une erreur de bourrage d'étiquette se produira. Reportez-vous à la section Dépannage, à la page 54.</p>

Icône	Description
numéro d'étiquette	Affiche la position actuelle dans le fichier d'étiquettes ainsi que le nombre total d'étiquettes. Appuyez sur le numéro de l'étiquette actuelle (dans un champ rectangulaire) afin de passer à une étiquette spécifique. Un clavier s'affichera. Saisissez le numéro de l'étiquette sur le clavier, puis appuyez sur le bouton Entrée.
	Annuler. Disponible uniquement lorsque l'impression est suspendue.
	Menu Plus. Permet de contrôler l'activation de la fonction d'impression à la demande pour la tâche d'impression en cours uniquement. Pour obtenir une description de cette fonction, consultez la section Impression à la demande, à la page 36 .
	<p>Les Informations sur le fichier sont visibles uniquement lorsqu'un seul fichier est sélectionné. Appuyez dessus pour afficher les informations suivantes sur le fichier.</p> <ul style="list-style-type: none"> • Une image de la première étiquette du fichier. • Le type d'étiquette pour lequel le fichier a été créé. • La taille de l'étiquette. • Le nombre d'étiquettes du fichier. • La date de création du fichier. • La taille du fichier en octets. <p>Vous pouvez également supprimer ou imprimer le fichier à partir de l'écran d'informations.</p>

Lorsque vous imprimez des étiquettes, gardez à l'esprit les points suivants :

- Les modalités de coupe des étiquettes. Reportez-vous à la section [Découper automatiquement, à la page 36](#).
- Si aucun consommable ou ruban encreur n'est installé, l'impression ne commence pas et il vous est demandé de les installer.
- Si vous ouvrez le couvercle du boîtier pendant l'opération d'impression, l'impression est interrompue et le message « détection du support » s'affiche. Une fois le couvercle fermé, un message d'erreur s'affiche. Pour ignorer l'erreur, appuyez sur Insérer, puis sur Couper. Imprimer à nouveau le fichier.

Impression depuis le logiciel ou l'application

Le scénario d'impression le plus simple consiste à lancer l'impression dans le logiciel Brady Workstation ou l'application Express Labels, et toutes les étiquettes du fichier sont immédiatement imprimées.

Pour imprimer :

1. Assurez-vous que l'impression à la demande est définie sur l'état souhaité sur l'imprimante. Reportez-vous à la section [Impression à la demande, à la page 36](#).
2. Ouvrez la tâche d'impression et lancez l'impression.
 - Lorsque l'**impression à la demande est désactivée** : Toutes les étiquettes du fichier sont imprimées sans intervention d'un opérateur.
 - Lorsque l'**impression à la demande est activée** : l'imprimante affiche les étiquettes à imprimer. L'opérateur doit appuyer sur le bouton d'impression sur l'écran tactile pour imprimer chaque étiquette individuelle dans le fichier.

Impression de travaux stockés sur l'imprimante

Cette méthode est très efficace pour les fichiers qui sont imprimés fréquemment sans modification du contenu ou de la quantité. Elle est également idéale lorsque vous devez empêcher la modification du contenu de l'étiquette. Cependant, les paramètres d'impression des fichiers Brady Workstation, indiqués par l'icône Brady, peuvent être modifiés.

Pour imprimer un travail stocké dans la mémoire interne :

1. Assurez-vous que l'emplacement de stockage sur l'imprimante est configuré sur Mémoire interne. (Reportez-vous à la section [Emplacement de stockage, à la page 22](#).)
2. Appuyez sur **Imprimer** sur l'écran d'accueil de l'imprimante.
3. Appuyez sur le ou les fichiers que vous souhaitez imprimer.
Chaque fichier est ajouté à la file d'attente d'impression dans l'ordre de sélection.
Pour obtenir des informations sur l'utilisation de la liste de fichiers, consultez la section [Liste des fichiers, à la page 36](#).
4. Appuyez sur l'**icône de l'imprimante** en haut à droite, effectuez vos sélections et appuyez sur la **coche** pour démarrer l'impression.



Importer et imprimer depuis une clé USB

Un travail d'impression peut être stocké sur une clé USB pour une mobilité supplémentaire lors de l'impression autonome à partir de plusieurs imprimantes. Les travaux stockés sur une clé USB peuvent ensuite être imprimés à partir de l'écran de l'imprimante lorsque la clé USB est insérée dans l'imprimante.

Stocker la tâche d'impression sur une clé USB :

1. Insérez la clé USB dans le port USB de votre ordinateur.
2. Dans le logiciel Brady Workstation, ouvrez le fichier de l'étiquette.
 - a. Configurez les paramètres d'impression comme vous le souhaitez, notamment le nombre de copies, le tri et les paramètres avancés tels que les options de découpe. Tous ces paramètres sont enregistrés avec le travail d'impression lorsqu'il est stocké sur la clé USB.
 - b. Cliquez sur Enregistrer sous.
 - c. Accédez au lecteur contenant la clé USB et sauvegardez la tâche d'impression.
3. Retirez la clé USB de l'ordinateur.

Importer une tâche d'impression depuis une clé USB :

1. Avec une clé USB insérée dans un port de l'imprimante, appuyez sur **Fichiers** sur l'écran d'accueil.
2. Sélectionnez **Stockage externe** dans le menu déroulant.
La liste des fichiers compatibles présents sur la clé USB s'affiche.
3. Appuyez sur chaque fichier à importer dans la mémoire interne.
4. Appuyez sur l'icône de **téléchargement** en haut à droite.
5. Appuyez sur **OK** dans le message.

Imprimer un fichier directement à partir d'une clé USB :

1. Insérez une clé USB contenant des tâches d'impression compatibles dans un port de l'imprimante.
2. Appuyez sur **Imprimer** sur l'écran d'accueil.
3. Appuyez sur le **menu Plus**.
4. Appuyez sur **Option de mémoire**.
5. Sélectionnez **Externe** puis appuyez sur la **coche**.
6. Appuyez sur le(s) fichier(s) à imprimer.
Les noms de fichiers sont surlignés lorsqu'ils sont actifs.
7. Appuyez sur l'**icône de l'imprimante** en haut à droite, effectuez vos sélections et appuyez sur la **coche** pour démarrer l'impression.

Remarque : Pour obtenir de meilleurs résultats, il est recommandé de télécharger les fichiers sur l'imprimante avant d'imprimer.

Réglages d'impression

Ces paramètres seront utilisés sur tous les travaux d'impression pour le type d'étiquette et de ruban encreur spécifique installé.

Pour modifier les paramètres d'impression :

1. Sur l'écran d'accueil, appuyez sur **Paramètres**.
2. Appuyez sur **Réglages d'impression**.
3. Appuyez sur le paramètre souhaité. Pour plus d'informations sur chacun d'entre eux, reportez-vous aux sections suivantes.

Remarque : Le bouton Rétablir les paramètres par défaut de Brady permet de rétablir les paramètres par défaut de l'imprimante (tous les paramètres relatifs au ruban encreur et aux étiquettes installés). Pour rétablir un seul paramètre par défaut, accédez au paramètre et cliquez sur Rétablir les paramètres par défaut.

Signets

Modifier l'un des paramètres d'impression crée automatiquement un signet. La prochaine fois que ces deux produits intelligents sont installés, les paramètres seront mémorisés et utilisés. Il n'y a pas de limite au nombre de combinaisons d'étiquettes/rubans encres attribuables à des signets, mais il ne peut y avoir qu'un seul signet attribué pour **chaque** combinaison de numéro de référence d'étiquette/numéro de référence de ruban encreur.



Modification ou suppression de signets

L'utilisation de l'option Rétablir les paramètres par défaut dans n'importe quel paramètre d'impression mettra à jour le signet existant avec le nouveau paramètre. Pour supprimer un signet, faites défiler l'écran Réglages d'impression jusqu'en bas et cliquez sur Rétablir les paramètres par défaut de Brady.

Vitesse d'impression

La vitesse d'impression vous permet d'ajuster le paramètre de vitesse de 1 à 4 pouces par seconde (pps). Les paramètres de vitesse d'impression optimaux sont automatiquement définis par la puce électronique pour le consommable installé et doivent être modifiés uniquement si vous rencontrez des problèmes. Par exemple, vous pouvez modifier la vitesse d'impression si vous voulez imprimer des images ou d'autres étiquettes très peuplées plus lentement pour assurer une couverture complète.

Utilisez le curseur pour augmenter ou diminuer la vitesse.

Remarque : Le paramètre de vitesse d'impression sélectionné restera effectif pour tous les travaux d'impression suivants avec le consommable actuellement installé. Lorsqu'un nouveau consommable est installé, le paramètre de vitesse d'impression par défaut est rétabli pour cette étiquette ou ce paramètre est défini par un signet.

Énergie d'impression

utilisez le curseur pour régler l'impression plus sombre ou plus claire. Imprimez une étiquette pour tester le paramètre.

Le paramètre d'énergie d'impression définit la quantité de chaleur appliquée à la tête d'impression lors de l'impression d'une étiquette. Plus l'énergie d'impression est sombre, plus d'encre est transférée sur l'étiquette. Les paramètres d'énergie d'impression optimaux sont définis automatiquement par la cellule intelligente pour le support installé et ne doivent être modifiés que si vous rencontrez des problèmes. Si votre impression est par exemple irrégulière, vous voudrez peut-être augmenter l'énergie d'impression pour vous assurer qu'une quantité plus importante du ruban d'encre se transfère à l'étiquette. Cependant, si votre ruban colle ou se déchire pendant l'impression, l'énergie d'impression peut être trop élevée et elle doit alors être réduite.



ATTENTION ! Imprimer constamment à des niveaux d'énergie élevés peut entraîner des blocages de l'imprimante ou d'autres erreurs d'impression et peut réduire la durée de vie globale de votre tête d'impression.

Remarque : L'option Énergie d'impression sélectionnée reste en effet pour tous les travaux d'impression suivants avec le média en cours installé. Lorsqu'un nouveau média est installé, le niveau d'énergie d'impression est réinitialisé sur l'option par défaut. Le niveau d'énergie d'impression est également réinitialisé lors du réamorçage du système.

Position d'impression

Appuyez sur les flèches pour déplacer l'impression dans l'image de l'étiquette vers la gauche, la droite, le haut ou le bas.

Les mesures indiquées en haut à droite quantifient le décalage de la position d'impression par rapport aux paramètres d'usine ; elles ne représentent pas la distance entre le bord gauche de l'étiquette et le début de l'impression. Les unités de mesure sont en pouces ou en millimètres, en fonction des unités configurées dans [Unités de mesure, à la page 21](#).

Pour rétablir les paramètres d'usine (0, 0), appuyez sur l'icône de rétablissement des paramètres par défaut en haut à droite.



Découper automatiquement

Utilisez ce paramètre pour définir l'emplacement de la coupe. Selon les paramètres de coupe sélectionnés, l'imprimante avance l'étiquette pour la couper entre les étiquettes, à la fin de la tâche ou jamais. Si aucun paramètre n'est utilisé, l'emplacement par défaut sera celui défini dans Brady Workstation.

Remarque : Les options de découpe définies dans Brady Workstation ou un script ZPL annulent ce paramètre.

Impression à la demande

Avec l'impression à la demande, l'imprimante attend l'intervention d'un opérateur sur l'écran tactile avant d'imprimer l'étiquette suivante dans le fichier. Lorsque cette fonction est désactivée, toutes les étiquettes d'un fichier sont imprimées sans attendre entre les deux.

Pour activer l'impression à la demande :

1. Sur l'écran d'accueil, appuyez sur **Paramètres**.
2. Appuyez sur **Réglages d'impression**.
3. À droite de **Impression à la demande**, appuyez sur l'interrupteur pour modifier le paramètre. Si l'interrupteur est gris, le paramètre est désactivé. Si l'interrupteur est bleu, le paramètre est activé.

Rétablir les paramètres par défaut de Brady

En sélectionnant cette option et en appuyant sur « oui » dans le message contextuel, tous les réglages d'impression seront réinitialisés aux valeurs par défaut d'usine.

Liste des fichiers

Utilisez la liste des fichiers pour sélectionner des fichiers et afficher des informations à leur sujet.

Pour utiliser la liste des fichiers :

1. Appuyez sur les **Fichiers** sur l'écran d'accueil pour ouvrir la liste des fichiers.
2. Appuyez sur le **menu Plus** et sélectionnez l'emplacement souhaité.
 - L'option **Mémoire interne** affiche les fichiers se trouvant sur l'imprimante.
 - L'option **Stockage externe** affiche les fichiers situés sur une clé USB connectée à l'imprimante.
3. Modifiez la vue des fichiers si vous le souhaitez. Appuyez sur le bouton de menu Plus, puis sur l'un des éléments suivants.
 - L'option **Vue Miniature** affiche les fichiers sous forme de miniatures dans une grille.
 - L'option **Vue Liste** affiche les fichiers sous la forme d'une liste de noms de fichiers.
4. Faites glisser le doigt vers le haut ou vers le bas de l'écran pour faire défiler la liste des fichiers et trouver le ou les fichiers avec lesquels travailler. Pour plus d'informations sur l'affinage de la liste, reportez-vous à la section [Recherche, tri, filtrage et modification](#) ci-dessous.
5. Appuyez sur un fichier pour le sélectionner, puis sur l'icône d'information en haut de l'écran.



Recherche, tri, filtrage et modification

Si la liste des fichiers est longue, utilisez les fonctions de recherche, de tri et de filtrage pour trouver celui que vous recherchez plus rapidement.

Pour rechercher une étiquette dans la liste :

1. Une fois la liste des fichiers ouverte, appuyez sur le **menu Plus**.
2. Appuyez sur **Rechercher**.
3. Utilisez le clavier affiché sur l'écran tactile pour saisir l'intégralité ou une partie du nom du fichier que vous recherchez. La recherche n'est pas sensible à la casse.
4. Appuyez sur la touche **entrée** du clavier.
5. La liste des fichiers affiche uniquement les fichiers trouvés au cours de la recherche. Pour effacer la recherche et afficher à nouveau tous les fichiers, appuyez sur le X à côté du terme de recherche au-dessus de la liste.

Pour trier la liste :

1. Une fois la liste des fichiers ouverte, appuyez sur le **menu Plus**.
2. Appuyez sur **Trier**.
3. Appuyez sur l'une des options suivantes.
 - L'option **Nom** permet de trier les fichiers par nom dans l'ordre alphabétique. Appuyez à nouveau sur *Nom* pour changer le sens de tri entre a-z ou z-a.
 - L'option **Dernière modification** permet de trier les fichiers par date. Appuyez à nouveau sur *Dernière modification* pour changer le sens de tri des fichiers, du plus récent au plus ancien ou inversement.
 - L'option **Nombre d'étiquettes** permet de trier les fichiers par nombre d'étiquettes du fichier. Appuyez à nouveau sur *Nombre d'étiquettes* pour changer le sens de tri des fichiers, du plus grand nombre d'étiquettes au moins ou inversement.
4. Appuyez sur **Terminé**.

Pour filtrer la liste par type de fichier :

1. Appuyez sur **Fichiers** sur l'écran d'accueil.
2. Appuyez sur le **menu Plus**.
3. Appuyez sur **Filtrer** et sélectionnez le type de fichier à filtrer.
Les documents sont des fichiers d'étiquettes. Les images et les polices sont utilisés dans les scripts.

Pour modifier les paramètres d'impression :

Les fichiers générés et stockés à partir de Brady Workstation sont indiqués par une icône Brady. Seuls les paramètres d'impression de ces fichiers peuvent être modifiés.

1. Appuyez sur **Fichiers** sur l'écran d'accueil.
2. Sélectionnez **Mémoire interne**.
3. Sélectionnez le fichier stocké créé dans Brady Workstation.
4. Appuyez sur le **menu Plus**.
5. Faites défiler vers le bas et cliquez sur **Paramètres d'impression**.
6. Modifiez les paramètres souhaités.
7. Appuyez sur la **coche** puis imprimez le fichier.

Scripts ZPL

L'imprimante prend en charge les scripts ZPL, certaines commandes de base pouvant être modifiées directement sur l'imprimante.

Pour modifier les paramètres ZPL :

1. Appuyez sur **Paramètres** sur l'écran d'accueil.
2. Appuyez sur **ZPL**.
3. Appuyez sur les paramètres à modifier.

La programmation dépasse le cadre de ce manuel.

• Un manuel spécifique à ZPL qui comprend une liste de commandes prises en charge par l'imprimante est disponible sur www.bradyid/support/printer/i4311.

Étiquettes continues

Lorsque des étiquettes continues Brady sont installées dans l'imprimante, le script ZPL doit inclure la commande [^LL] pour une impression optimale. Exemple de script illustré ci-dessous.

```
^XA
^DFR:withLL2.ZPL^FS
^LL609,25
^AD,36,20^FN1^FS
^F0165,25
^AD,36,20^FN2^FS
^F025,75
^AB,22,14^FDCont with LL 2in^FS
^F025,125
^AE,28,15^FN1
^XZ
```



Images et polices

Si vos fichiers de script utilisent des images ou du texte qui ne trouvent pas déjà sur l'imprimante, vous devrez les importer avant d'exécuter le script.

Tailles de police minimales : L'imprimante prend en charge une taille de police minimale de 5 pt dans les scripts. Si vous utilisez ZPL, sachez que les tailles de police ne sont pas définies explicitement, mais plutôt par la largeur et la hauteur du cadre.

IMPORTANT! Il est recommandé que les scripts ZPL soient écrits dans la résolution prise en charge par votre imprimante.

Importer

Pour importer des images et des polices d'un ordinateur vers l'imprimante, transférez d'abord les fichiers sur une clé USB. Ensuite, suivez ces étapes :

1. Connectez la clé USB à l'un des ports USB disponibles de votre imprimante.
2. Sur l'écran Accueil, appuyez sur **Fichiers**.
3. Si l'écran indique MÉMOIRE INTERNE, appuyez dessus et passez à **Stockage externe**.
4. Appuyez sur le **menu Plus**.
5. Appuyez sur **Filtrer** et sélectionnez soit Images, soit Polices.
6. Dans la liste des fichiers, appuyez sur chaque fichier que vous souhaitez importer.
7. Appuyez sur l'icône Importer.

Une barre de progression s'affichera pendant l'importation.

Remarque : L'imprimante affiche un message de mémoire faible si elle manque d'espace.

Supprimer

Pour supprimer les images et les polices importés sur l'imprimante, procédez comme suit :

1. Sur l'écran Accueil, appuyez sur **Fichiers**.
2. Si l'écran indique MÉMOIRE EXTERNE, appuyez dessus et passez à **Mémoire interne**.
3. Appuyez sur le **menu Plus**.
4. Appuyez sur **Filtrer** et sélectionnez soit Images, soit Polices.
5. Dans la liste des fichiers, appuyez sur chaque fichier que vous souhaitez supprimer.
6. Appuyez sur le **menu Plus** puis sur **Supprimer**.



Aide

En appuyant sur l'icône d'aide de l'écran d'accueil, vous obtiendrez des instructions illustrées pour les fonctions courantes, notamment les suivantes :

- Pose des étiquettes
- Installation du ruban
- Nettoyage de l'imprimante

De plus, des codes QR vous permettent d'accéder à la page d'assistance régionale et d'enregistrer l'imprimante pour la garantie. Les mises à jour de l'imprimante se trouvent également dans la rubrique Aide.



4 Maintenance

Nettoyage de l'imprimante

Résidus et poussière

Lorsque vous effectuez une maintenance quelconque de l'imprimante, vous devez aussi nettoyer les résidus ou les poussières produits par les étiquettes.

Matériel nécessaire :

- Bouteille d'air comprimé, acheté localement (p. ex. HOSA AIR-464 Gear Duster)
- Chiffon sans peluche
- Alcool isopropylique
- Lunettes de sécurité



ATTENTION ! Portez toujours des lunettes de sécurité lorsque vous utilisez de l'air comprimé.

1. Retirez la batterie et les consommables de l'imprimante.
2. En portant vos lunettes de sécurité, vaporisez l'air comprimé sur toute partie de l'imprimante qui porte des résidus.

Remarque : Si aucun air comprimé n'est disponible, utilisez un chiffon sans peluche légèrement humecté d'alcool isopropylique et retirez tout résidu.

3. En utilisant de l'air comprimé, vaporisez toutes les zones visibles à l'intérieur de l'imprimante pour retirer la poussière qui s'y est accumulée.
4. En utilisant un chiffon imbibé d'alcool isopropylique, essuyez toute poussière qui reste à l'intérieur de l'imprimante.
5. Essuyez le capot et le châssis extérieur de l'imprimante pour éliminer la saleté et les résidus.
6. Remettez en place le ruban et les étiquettes.
7. Fermez tous les capots et installez la batterie.



L'écran

Matériel nécessaire

- Chiffon non pelucheux, non abrasif
- Alcool isopropylique
- - ou -
- Chiffon pré-humecté (convient au nettoyage des moniteurs LCD)



ATTENTION ! Les nettoyants habituels à base d'ammoniaque, de savon ou d'acides risquent d'endommager l'écran. Utilisez uniquement un chiffon non pelucheux imbibé d'alcool isopropylique.

1. Humectez légèrement un chiffon sans peluche d'alcool isopropylique ou utilisez un chiffon pré-humecté adéquat pour le nettoyage d'un moniteur de PC.
2. Essuyez doucement l'écran à l'aide du chiffon jusqu'à ce que tous les résidus soient éliminés.

La lame de massicot



Bords tranchants. Interdiction de toucher.

Remarque : Lors du nettoyage du massicot, vous devez aussi nettoyer le [Capteurs](#), à la page 44.

Matériel nécessaire

- Outil de nettoyage du massicot (inclus)
 - Tampons de nettoyage PCK-6
 - ou
 - Alcool isopropylique et tampons secs fournis avec l'imprimante
1. Retirez la batterie et les consommables de l'imprimante.
 2. Appuyez sur les deux languettes jaunes du massicot pour le libérer.
 3. Nettoyez la lame de coupe métallique :
 - a. Si la lame de coupe comporte une grande quantité de résidus, utilisez l'outil de nettoyage du massicot pour ôter ces résidus en grattant légèrement la lame de coupe.
 - b. Humidifiez l'un des tampons en mousse avec l'alcool. Ne permettez pas au coton-tige de goutter.



- c. Nettoyez la lame de découpe avec un écouvillon humecté jusqu'à ce que tous les résidus soient éliminés.
- d. Nettoyez sous les rebords du boîtier de la lame avec un écouvillon humecté. Pour éviter de rentrer les résidus plus profondément dans la machine, déplacez l'écouvillon du rebord extérieur de la lame vers le centre.
- e. Continuez à nettoyer jusqu'à ce qu'il n'y ait plus de résidus visibles et que les tampons de nettoyage ne se décolorent pas.



4. Fermez la lame de coupe en la poussant jusqu'à ce que les languettes du massicot cliquent en place.
5. Remettez en place le ruban et les étiquettes.
6. Fermez tous les capots et installez la batterie.



Capteurs

Les capteurs d'étiquettes et de massicot sont situés à l'intérieur de l'imprimante et peuvent être recouverts de poussière produite par la découpe des étiquettes. Un capteur est situé sous les guides d'insertion jaunes, comme indiqué sur l'image ci-dessous. Le capteur du massicot se trouve au-dessus de la lame de coupe et n'est visible que lorsque le massicot est libéré.

Matériel nécessaire

- Tampons de nettoyage PCK-6
- ou**
- Alcool isopropylique et tampons secs fournis avec l'imprimante
1. Retirez la batterie et les consommables de l'imprimante
 2. Appuyez sur les deux languettes de coupe jaunes pour libérer le massicot ; le mécanisme de coupe coulisse vers le bas pour exposer le capteur du massicot.
 3. Humidifiez l'un des tampons en mousse avec l'alcool. Ne permettez pas au coton-tige de goutter. Essuyez délicatement la surface des capteurs aux emplacements indiqués sur l'image.

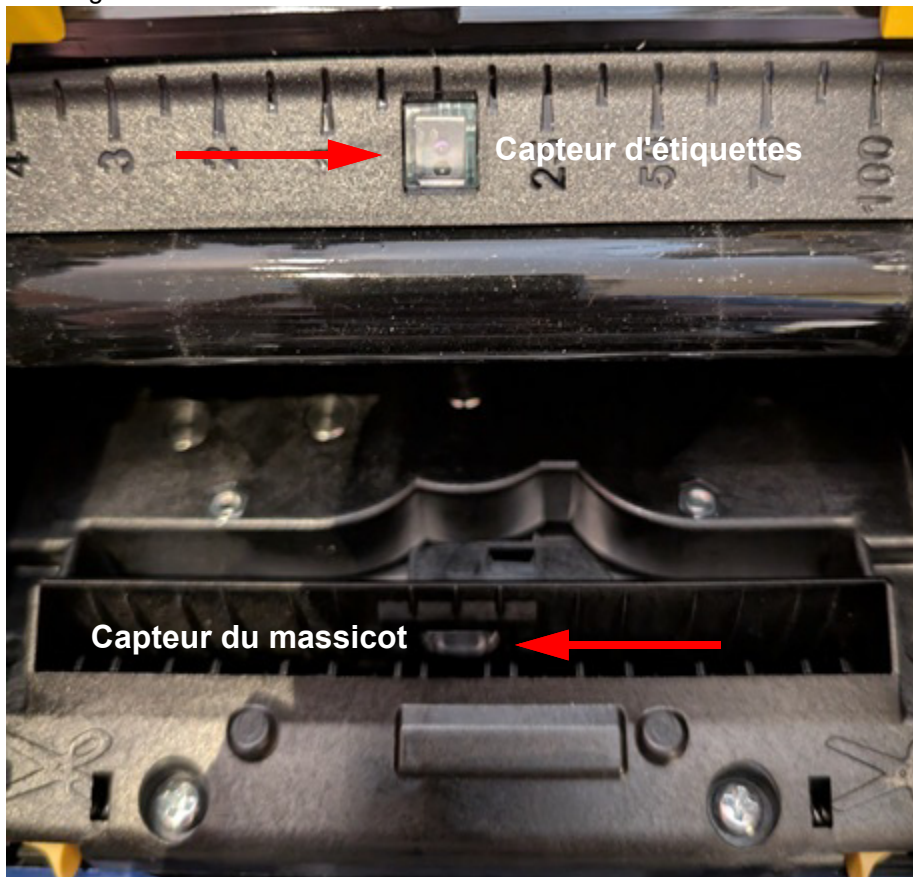

4. Remettez en place le ruban et les étiquettes.
5. Fermez tous les capots et installez la batterie.



La tête d'impression



Surface chaude. Interdiction de toucher.



ATTENTION ! Si la tête d'impression est chaude, laissez-lui le temps de refroidir avant de poursuivre.

Matériel nécessaire

- Tampons de nettoyage PCK-6
- ou**
- Alcool isopropylique et tampons secs fournis avec l'imprimante
1. Retirez la batterie et les consommables de l'imprimante.
 2. Imbibez un tampon en mousse d'alcool isopropylique. Ne permettez pas au coton-tige de goutter.
- IMPORTANT!** Ne frottez **pas** le tampon sur la zone de couleur bronze de la tête d'impression car cela risque de provoquer un court-circuit.
3. Frottez doucement un tampon humidifié sur la zone verte et noire de la tête d'impression.

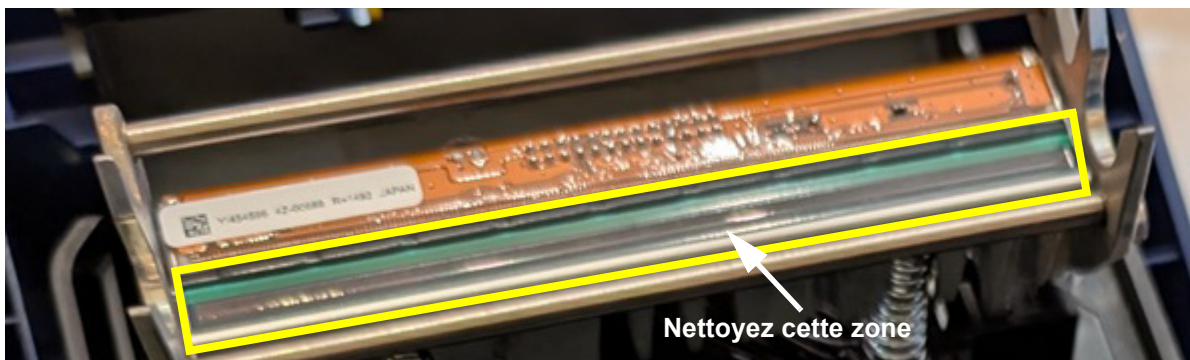

4. Remettez en place le ruban et les étiquettes.
5. Fermez tous les capots et installez la batterie.



Remplacement de l'essuie-glace du consommable

Matériel nécessaire

- B31-WIPER
1. Retirez la batterie et les consommables de l'imprimante (voir [Nettoyage de l'imprimante, à la page 41](#)).
 2. Soulevez le bras de l'essuie-glace et maintenez-le enfoncé tout en saisissant le taquet de l'insert [15].
 3. Tirez légèrement en avant le taquet puis faites glisser l'insert de l'essuie-glace hors du bras de l'essuie-glace.
 4. Pour remettre l'essuie-glace en place, insérez la languette de l'insert de l'essuie-glace dans la fente [16] du bras puis faites glisser jusqu'à ce que le taquet clique en place.



5. Remettez en place le ruban et les étiquettes.
6. Fermez tous les capots et installez la batterie.

Bourrage d'étiquettes

Si les étiquettes se coincent dans l'imprimante, procédez de la façon suivante :

1. Ouvrez les deux capots de l'enceinte.
2. Soulevez le rouleau d'étiquettes et coupez les étiquettes en laissant une courte bande.
3. Placez le rouleau sur le côté.
4. Saisissez la queue de l'étiquette et tirez-la lentement mais fermement vers le haut et à l'écart de l'imprimante.
5. Réinstallez le rouleau d'étiquettes (voir [Installation ou changement des consommables, à la page 11](#)).

Remarque : si le bourrage d'étiquettes s'est produit alors que l'imprimante était en pause, voir [Dépannage, à la page 54](#).



Installation des mises à niveau du firmware

Les mises à niveau du firmware (logiciel du système d'impression) sont disponibles en ligne. Pour obtenir des informations sur la façon de localiser la version actuelle du firmware sur votre imprimante, voir [À propos, à la page 23](#).



ATTENTION ! N'interrompez pas l'alimentation de l'imprimante pendant une mise à niveau.

Pour mettre à niveau le firmware à l'aide de Brady Workstation :

1. Connectez l'imprimante via un câble USB à un ordinateur et ouvrez le logiciel Brady Workstation.
2. Sur l'écran d'accueil de Brady Workstation, cliquez sur le lien **MISES À JOUR DE L'IMPRIMANTE** sur le panneau de gauche et faites défiler jusqu'à l'imprimante connectée. Brady Workstation détectera et affichera automatiquement le firmware actuel de l'imprimante connectée, ainsi qu'un bouton PLUS D'ACTIONN.
3. Cliquez sur **PLUS D'ACTIONN** pour afficher les options de mise à jour du firmware de l'imprimante connectée.
Si des mises à niveau sont disponibles, une icône de flèche jaune s'affiche.
4. Suivez les instructions de Brady Workstation pour mettre à jour le firmware de l'imprimante.
5. Une fois la mise à jour terminée, redémarrez l'imprimante.

Pour mettre à niveau le firmware à l'aide d'une clé USB :

1. Insérez une clé USB dans votre ordinateur.
2. Sur le même ordinateur, accédez à <https://www.bradyid.com/support/printer/i4311>.
3. Repérez Pilotes et firmware et cliquez sur **firmware i4311**.
4. Téléchargez le firmware et enregistrez-le à la racine de la clé USB.
5. Connectez la clé USB au port USB de votre imprimante.
L'imprimante reconnaît le fichier de mise à niveau et affiche un message sur l'écran tactile.
6. Suivez les instructions sur l'écran tactile.
Lorsque la mise à niveau est terminée, l'imprimante redémarre.



Pour mettre à niveau le firmware via le serveur Web intégré :

1. Dans un navigateur, ouvrez le serveur Web intégré en utilisant l'adresse IP de l'imprimante.

Remarque : L'appareil sur lequel le serveur Web intégré est utilisé doit se trouver sur le même réseau Wi-Fi ou Ethernet que l'imprimante.

2. Accédez au **Firmware**.
3. Cliquez sur **Mettre à jour maintenant** si le numéro de version disponible est supérieur à celui du firmware actuel.

Seul le firmware de cette imprimante spécifique sera mis à jour.

Remarque : Les mises à niveau via Bluetooth ne sont pas prises en charge.

IMPORTANT! Si l'alimentation de l'imprimante est interrompue pendant une mise à niveau via le serveur Web intégré, celle-ci risque de ne pas démarrer ou de ne pas s'achever correctement. Pour la reprendre, utilisez une clé USB pour terminer la mise à niveau.

Mise à jour des valeurs de la bibliothèque d'étiquettes

Les fichiers Label Library de l'imprimante sont inclus dans une base de données d'information qui permet à l'imprimante de fonctionner de manière optimale avec divers consommables.

Mettez périodiquement à jour les fichiers de Label Library pour vous assurer que l'imprimante dispose de données sur n'importe quel consommable. Mettez-les également à jour si vous avez commandé un consommable personnalisé auprès de Brady et s'il vous est parvenu avec de nouveaux fichiers de Label Library.

Pour mettre à niveau la bibliothèque d'étiquettes à l'aide de Brady Workstation :

1. Connectez l'imprimante via un câble USB à un ordinateur et ouvrez le logiciel Brady Workstation.
2. Sur l'écran d'accueil de Brady Workstation, cliquez sur le lien MISES À JOUR DE L'IMPRIMANTE sur le panneau de gauche et faites défiler jusqu'à l'imprimante connectée. Brady Workstation détectera et affichera automatiquement le fichier de bibliothèque d'étiquettes actuel sur l'imprimante connectée et affichera un bouton PLUS D' ACTIONS.
3. Cliquez sur PLUS D' ACTIONS pour afficher les options de mise à jour du fichier de bibliothèque d'étiquettes pour l'imprimante connectée.
Si des mises à niveau sont disponibles, une icône de flèche jaune s'affiche.
4. Suivez les instructions dans Brady Workstation pour mettre à jour l'imprimante.
5. Une fois la mise à jour terminée, redémarrez l'imprimante.



Pour mettre à niveau les fichiers Label Library à l'aide d'une clé USB :

1. Insérez une clé USB dans votre ordinateur.
2. Sur le même ordinateur, accédez à <https://www.bradyid.com/support/printer/i4311>.
3. Recherchez et cliquez sur le lien vers la Bibliothèque d'étiquettes.
4. Téléchargez la mise à jour de base de données.
5. Extrayez les fichiers du fichier .zip et enregistrez les fichiers extraits à la racine d'une clé USB.
6. Connectez la clé USB au port USB de l'imprimante, puis accédez à **Fichiers > Menu** et cliquez sur « Importer la bibliothèque d'étiquettes de l'imprimante » pour lancer la mise à niveau.
7. Suivez les instructions sur l'écran tactile.

Pour mettre à niveau les fichiers de la bibliothèque d'étiquettes via le serveur Web intégré :

1. Dans un navigateur, ouvrez le serveur Web intégré en utilisant l'adresse IP de l'imprimante.

Remarque : L'appareil sur lequel le serveur Web intégré est utilisé doit se trouver sur le même réseau Wi-Fi que l'imprimante.

2. Accédez au firmware.
3. Cliquez sur Mettre à jour maintenant si le numéro de version disponible est supérieur au numéro de version de la bibliothèque d'étiquettes actuelle.

La bibliothèque d'étiquettes de cette imprimante spécifique sera mise à jour.

Remarque : Les mises à niveau via Bluetooth ne sont pas prises en charge.

Recyclage des cartouches d'étiquette et de ruban encreur

Les cartouches doivent être recyclées conformément aux réglementations locales. Avant le recyclage, les cartouches usagées doivent être démontées pour libérer les composants individuels qui doivent ensuite être recyclés dans les bacs de recyclage appropriés.

Matériel nécessaire :

- Tournevis à tête plate de 9/32 pouces ou 1/4 pouce (ruban) et tournevis à tête plate de 5/32 pouces (étiquette)
- Lunettes de sécurité
- Gants de protection



ATTENTION ! Portez toujours un équipement de protection individuelle (EPI) lors du démontage d'une cartouche.



Démontage de la cartouche de rubans

1. À l'aide de l'ongle de votre pouce ou de la lame du tournevis, appliquez une pression pour pousser les languettes de verrouillage en plastique transparent vers le haut jusqu'à ce que la cartouche se déverrouille.



2. Insérez la lame du tournevis à côté de chaque languette le long de la jonction des deux moitiés de la cartouche et écarterez doucement les moitiés.

Répétez ce processus des deux côtés de la cartouche jusqu'à ce que toutes les languettes soient déconnectées et que la cartouche s'ouvre.

3. Faites glisser la cellule intelligente hors de son emplacement.
4. Déroulez le ruban des bobines et pelez l'extrémité du ruban des noyaux centraux en carton.
5. Retirez les bobines de ruban du noyau central en carton.



Recyclage des composants

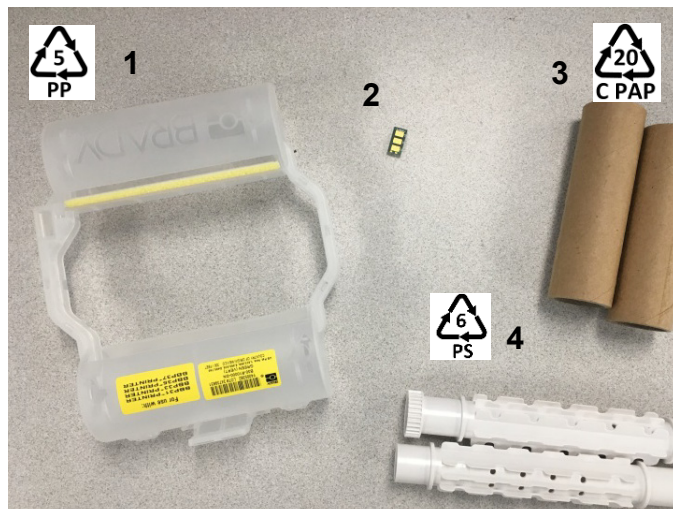

N°	Composant	Matériel	Corbeille de recyclage
1	Cartouche du ruban (opaque)	PP	#5 PP
2	Cellule intelligente	Électronique	Rebus électroniques
3	Noyau central en carton	Carton	#20 C PAP
4	Bobines de ruban (blanc)	ABS	#6 PS



Démontage de la cartouche d'étiquettes

1. À l'aide de vos pouces, appuyez simultanément sur les **languettes de déverrouillage** tout en poussant le cylindre central vers l'avant jusqu'à ce que les languettes se relâchent et déverrouillent le cylindre central.
2. Retirez le cylindre de la cartouche d'étiquettes.
3. À l'aide du tournevis, placez la lame dans l'espace à côté du **porte-cellule intelligente** et retirez le porte-cellule du cylindre.
4. Retirez la puce électronique du support en plastique.

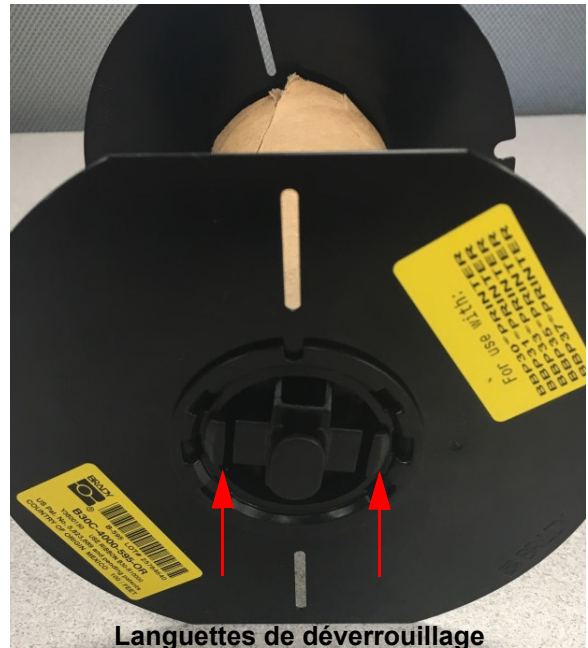

5. Poussez la lame du tournevis entre les guides plats de la cartouche et le **bouchon de verrouillage**. Tournez le tournevis et continuez ce processus autour du capuchon jusqu'à ce qu'il se détache.
6. Répétez ce processus de l'autre côté de la cartouche.
7. Retirez le tube en carton en poussant le noyau central hors du tube ou en coupant le tube du noyau central.



Recyclage des composants

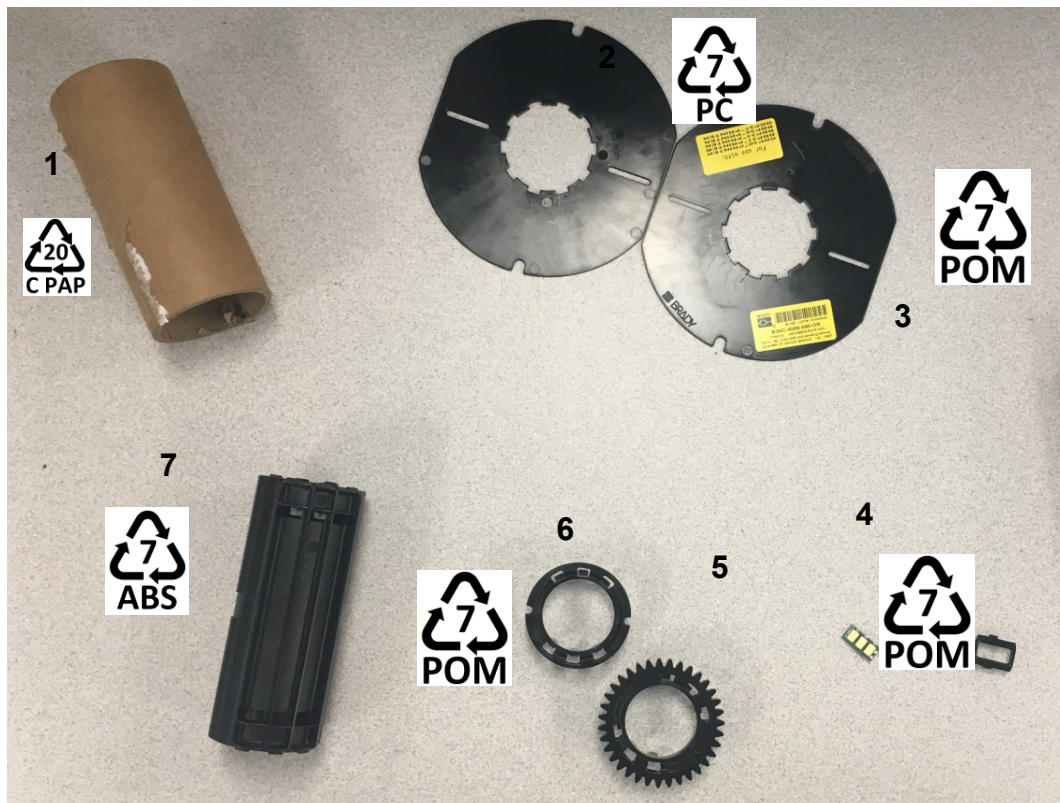

N°	Composant	Matériel	Corbeille de recyclage
1	Tube en carton	Carton	#20 C PAP
2	Guides de cartouche	Ordinateur	#7 PC
3	Cylindre central	POM	#7 POM
4	Porte-cellule intelligente	POM	#7 POM
5	Cellule intelligente	Électronique	Rebus électroniques
6	Capuchons d'extrémité verrouillables	POM	#7 POM
7	Noyau central	ABS	#7 ABS



5 Dépannage

Utilisez le tableau suivant pour résoudre les problèmes. Dans les cas où l'imprimante affiche un message d'erreur, suivez les instructions sur l'écran tactile.

Problème	Cause	Mesure corrective
Erreur de bourrage d'étiquettes	Le capot de l'imprimante a été ouvert lors de l'impression.	Cliquez sur OK dans le message d'erreur. Sur l'écran d'accueil, appuyez sur Insérer . Appuyez sur Couper . Si l'impression a été interrompue avant l'ouverture du capot, appuyez sur Imprimer et reprenez l'impression.
L'imprimante ne s'allume pas lorsque le bouton est actionné.	La batterie est en panne.	Chargez la batterie. Reportez-vous à la section Alimentation , à la page 8.
L'écran se bloque	Erreur d'interface d'utilisateur	<ol style="list-style-type: none"> Appuyez sur Alimentation. Une fois l'imprimante mise en veille, appuyez à nouveau sur Alimentation. <p>Si cela ne fonctionne pas :</p> <ol style="list-style-type: none"> Mettez l'imprimante hors tension. Attendez cinq secondes, puis rallumez l'appareil.
Les étiquettes n'avancent pas dans l'imprimante.	<ul style="list-style-type: none"> Le bord avant du rouleau d'étiquettes n'est pas inséré correctement. Le bord d'attaque du rouleau d'étiquettes est irrégulier ou déchiré (le bord n'est pas droit). 	<ul style="list-style-type: none"> Installez correctement les étiquettes. Coupez un bord d'attaque droit sur le rouleau d'étiquettes.
Impression pâle sur les étiquettes.	Le ruban n'avance pas correctement.	<ul style="list-style-type: none"> Tendez le ruban en faisant tourner la bobine d'enroulement (bobine du haut) vers le bas jusqu'à ce qu'il n'y ait plus de mou. Essayez une autre cartouche de ruban.
	L'énergie d'impression peut être trop faible.	Ajustez le paramètre d'énergie d'impression (reportez-vous à la section Énergie d'impression , à la page 35).

Problème	Cause	Mesure corrective
Pas d'impression sur l'étiquette.	L'étiquette ou le ruban n'est pas chargé(e) correctement ou il ne reste plus de ruban.	<ul style="list-style-type: none"> • Réinstallez la cartouche à ruban. • Chargez un nouveau ruban.
Mauvaise qualité d'impression.	Le ruban et les étiquettes sont incompatibles.	<ul style="list-style-type: none"> • Vérifiez si le ruban adéquat pour le rouleau d'étiquettes est chargé dans l'imprimante. • Changez de combinaison de rubans et d'étiquettes.
	De la poussière et des matières adhésives se sont accumulées sur la tête d'impression.	Nettoyez la tête d'impression (reportez-vous à la section La tête d'impression, à la page 45).
	Essuyeur sale.	Remplacez l'essuyeur (reportez-vous à la section Remplacement de l'essuie-glace du consommable, à la page 46).
Des zones ou des lignes vides apparaissent sur le texte imprimé.	Le ruban se froisse.	<ul style="list-style-type: none"> • Tendez le ruban en tournant la bobine d'enroulement (bobine du haut) vers le bas jusqu'à ce qu'il n'y ait plus de mou. • Essayez une autre cartouche de ruban.
Mauvaise qualité de coupe.	Le massicot doit être nettoyé.	Nettoyez le massicot (reportez-vous à la section La lame de massicot, à la page 42).
L'étiquette se déplace lors de l'impression de cadres autour d'elle, ce qui entraîne un léger décalage du cadre.	Guides d'étiquettes mal ajustés, produisant du jeu qui entraîne le décalage des étiquettes lors de l'impression.	Ajustez les guides d'étiquettes de façon à qu'ils soient serrés contre les étiquettes. Pour réaliser des réglages de précision sur le cadre, voir Énergie d'impression, à la page 35 .

A Conformité réglementaire

Conformité et approbations d'agence

États-Unis

Avis de la FCC

Cet équipement a été testé et déterminé conforme aux limites d'un dispositif numérique de classe A, aux termes de la section 15 des Règles de la FCC. Ces limites sont destinées à fournir une protection raisonnable contre le brouillage nocif pour les appareils fonctionnant en milieu commercial. Cet équipement génère, utilise et peut émettre de l'énergie en radiofréquence et, s'il n'est pas installé et utilisé conformément au manuel d'instructions, il peut causer des interférences nuisibles aux communications radio.

Le fonctionnement de cet équipement dans une zone résidentielle est susceptible de provoquer un brouillage nuisible, auquel cas les mesures correctives seront à la charge du propriétaire.

En cas d'interférence, les mesures suivantes sont recommandées pour atténuer les effets :

- Réorientez ou repositionnez l'équipement par rapport à l'interférence.
- Augmentez la distance entre l'équipement et l'interférence.
- Connectez l'équipement à un circuit d'alimentation distinct de celui de l'interférence, le cas échéant.

Toute transformation ou modification non expressément autorisée par l'autorité responsable de l'appareil pourrait faire perdre à l'utilisateur le droit de faire fonctionner l'équipement.

Cet équipement est conforme à la Section 15 des Règles de la FCC. Le fonctionnement est sujet aux deux conditions suivantes : (1) Cet équipement ne causera peut-être pas d'interférence nuisible et, (2) cet équipement doit accepter toute interférence reçue, y compris une interférence qui risque de causer un fonctionnement indésirable.

Estados Unidos

Aviso de la FCC

Este equipo se puso a prueba y se confirmó que cumple con los límites para un dispositivo digital de Clase A, conforme a la Parte 15 de las Regulaciones de la Comisión Federal de Comunicaciones (Federal Communications Commission, FCC). Estos límites se han diseñado para proporcionar protección razonable contra interferencias perjudiciales cuando el equipo se utilice en un entorno comercial. Este equipo genera, utiliza y puede emitir energía de radiofrecuencia y, si no se instala y se utiliza según el manual de instrucciones, puede ocasionar interferencias perjudiciales en las radiocomunicaciones.

El uso de este equipo en un área residencial puede causar interferencias perjudiciales, en cuyo caso el usuario tendrá que corregir dichas interferencias por su cuenta.

En los casos donde se producen interferencias, se recomiendan las siguientes medidas para ayudar a mitigarlas:

- Volver a orientar o reposicionar el equipo para evitar la interferencia.
- Aumente la distancia de separación entre el equipo y la interferencia.
- Si es posible, conecte el equipo a un circuito eléctrico distinto al de las interferencias.

Los cambios o las modificaciones que no hayan sido aprobados expresamente por la parte responsable del cumplimiento pueden invalidar la autorización que se le otorga al usuario para utilizar el equipo.

Este dispositivo cumple con la Parte 15 de las Regulaciones de la FCC. El uso está sujeto a las siguientes dos condiciones: (1) es posible que este dispositivo no provoque interferencias perjudiciales y (2) este dispositivo debe aceptar cualquier interferencia recibida, incluso aquella que pueda generar un uso no deseado.

Canada

Innovation, Sciences et Développement économique Canada (ISDE)

Canada ICES-003 : Équipement de technologie de l'information (incluant les appareils numériques)

Canada NMB-003 : Équipement de technologie de l'information (incluant les appareils numériques)

CAN ICES-3 (A)/NMB-3(A)

Europe



AVERTISSEMENT ! Il s'agit d'un produit de Classe A. Dans un milieu domestique, il est susceptible de provoquer un brouillage radio, auquel cas l'utilisateur pourrait être obligé de prendre des mesures adéquates.



Directive sur l'élimination des équipements électriques et électroniques
En accord avec la directive européenne WEEE, cet appareil doit être recyclé en se conformant aux réglementations locales.

Directive RoHS 2011/65/UE, 2015/863/UE

Ce produit porte la marque CE et est conforme à la Directive européenne 2011/65/UE du Parlement européen et du Conseil du 8 juin 2011 relative à la limitation de l'utilisation de certaines substances dangereuses dans les équipements électriques et électroniques.

La Directive européenne 2015/863 du 31 mars 2015 (RoHS 3) modifie l'Annexe II de la Directive 2011/65/EU du Parlement et du Conseil européens, en ce qui concerne la liste de substances interdites.

Directive sur les batteries 2006/66/EC



Ce produit contient une pile bouton au lithium. La poubelle sur roue barrée affichée à gauche est utilisée pour indiquer qu'une élimination distincte de toutes les batteries et accumulateurs est exigée, cela conformément à la Directive européenne 2006/66/EC. Les utilisateurs de ces batteries ne doivent pas les jeter dans des poubelles municipales non triées. Cette directive détermine le cadre du retour et du recyclage des batteries et des accumulateurs usés qui sont collectés séparément et recyclés lors de leur usure. Veuillez donc jeter ces batteries en vous conformant aux réglementations locales.

Avis aux recycleurs

Pour retirer la pile bouton au lithium :

1. Démontez l'imprimante et repérez la pile bouton au lithium située sur la carte de circuit imprimé.
2. À l'aide d'un petit tournevis, faites levier pour retirer la pile de son support et ôtez-la du circuit. Éliminez conformément aux réglementations locales.



Chine 中国

Les informations relatives à la Déclaration RoHS de Chine ayant trait à ce produit sont publiées sur le site <https://www.bradyid.com/forms/customer-service/certificate-request>.

警告

此为A级产品。在生活环境中，该产品可能会造成无线电干扰。在这种情况下，可能需要用户对于干扰采取切实可行的措施。

仅适用于非热带气候条件下安全使用

仅适用于海拔2000m以下地区安全使用。

Taiwan

Déclaration de classe A

警告：為避免電磁干擾，本產品不應安裝或使用於住宅環境

Les informations relatives au statut de confinement des substances restreintes de Taiwan (Déclaration RoHS) ayant trait à ce produit sont publiées sur <https://www.bradyid.com/forms/customer-service/certificate-request>.

Importateur :

香港商貝迪香港有限公司

臺北市中山區南京東路3段101號4樓

BRADY CORPORATION HONG KONG LIMITED

4e étage, N° 101, Section 3, Nanjing East Road, District de Zhongshan, Taipei

Turquie

Ministère turc de l'Environnement et des Forêts

(Directive sur la restriction de l'utilisation de certaines substances dangereuses dans les équipements électriques et électroniques).

Türkiye Cumhuriyeti: EEE Yönetmeliğine Uygundur



Informations réglementaires sur la communication sans fil

S'appliquent aux modèles d'imprimante qui prennent en charge les communications sans fil.

Les marquages réglementaires, soumis à la certification du pays, sont appliqués à l'imprimante hôte, ce qui signifie que des approbations Wi-Fi et Bluetooth (radio) ont été obtenues.



AVERTISSEMENT ! L'utilisation de l'appareil dans une région sans autorisation réglementaire est illégale.

Protocole radio	WLAN IEEE 802.11a/b/g/n/ac	Bluetooth BLE
Fréquence de fonctionnement RF	2 400 – 2 483,5 MHz W52 : 5 150 MHz – 5 250 MHz et W58 : 5 725 MHz – 5 850 MHz	2 400 – 2 483,5 MHz
Gain d'antenne monopole PCB		+ 3,0 dBi à 2,4 GHz + 3,3 dBi à 5,0 GHz
Température de fonctionnement Température de stockage	-40 à 85° C (-40° à 185° F) Remarque : tenez compte des températures de fonctionnement maximales de l'imprimante. Voir « Caractéristiques physiques et environnementales », page 2.	

États-Unis

Remarque : Cet équipement a été testé et déterminé conforme aux limites d'un dispositif numérique de classe A, aux termes de la section 15 des Règles de la FCC. Ces limites sont destinées à fournir une protection raisonnable contre le brouillage nocif pour les appareils fonctionnant en milieu commercial. Cet équipement génère, utilise et peut émettre de l'énergie en radiofréquence et, s'il n'est pas installé et utilisé conformément au manuel d'instructions, il peut causer des interférences nuisibles aux communications radio.

Le fonctionnement de cet équipement dans une zone résidentielle est susceptible de provoquer un brouillage nuisible, auquel cas les mesures correctives seront à la charge du propriétaire.

Toute transformation ou modification non expressément autorisée par l'autorité responsable de l'appareil pourrait faire perdre à l'utilisateur le droit de faire fonctionner l'équipement.

Cet équipement est conforme à la Section 15 des Règles de la FCC. Le fonctionnement est sujet aux deux conditions suivantes : (1) Cet équipement ne causera peut-être pas d'interférence nuisible et, (2) cet équipement doit accepter toute interférence reçue, y compris une interférence qui risque de causer un fonctionnement indésirable.



Mexique

Avis de l'IFT : La operación de este equipo está sujeta a las siguientes dos condiciones: (1) es posible que este equipo o dispositivo no cause interferencia perjudicial y (2) este equipo o dispositivo debe aceptar cualquier interferencia, incluyendo la que pueda causar su operación no deseada.

Canada

Innovation, Sciences et Développement économique Canada (ISDE)

CAN ICES-3 (A)/NMB-3(A)

Cet appareil contient un ou plusieurs émetteurs/récepteurs exempts de licence qui sont conformes aux RSS exempts de licence d'Innovation, Sciences et Développement économique Canada.

Le fonctionnement est sujet aux deux conditions suivantes :

1. Cet appareil risque de ne pas causer d'interférence et
2. Cet appareil doit accepter n'importe quelle interférence, y compris les interférences susceptibles de causer un fonctionnement indésirable de l'appareil.

Le présent appareil est conforme aux CNR Innovation, Sciences et Développement économique Canada applicables aux appareils radio exempts de licence. L'exploitation est autorisée aux deux conditions suivantes :

1. l'appareil ne doit pas produire de brouillage ;
2. l'utilisateur de l'appareil doit accepter tout brouillage radioélectrique subi, même si le brouillage est susceptible d'en compromettre le fonctionnement.

Union européenne

Il s'agit d'un produit de Classe A. Dans un milieu domestique, il est susceptible de provoquer un brouillage radio auquel cas l'utilisateur pourrait être obligé de prendre des mesures adéquates.

Directive sur l'équipement radio (RED) 2014/53/EU

- a. Bande(s) de fréquences dans lesquelles l'équipement radio fonctionne :

2,4 GHz de connectivité : 2 400 – 2 483,5 MHz

de connectivité 5,0 GHz : W52 : 5 150 MHz – 5 250 MHz et W58 : 5 725 MHz – 5 850 MHz

- b. Puissance de fréquence radio maximale émise dans les bandes de fréquences dans lesquelles l'équipement radio fonctionne :

2,4 GHz de connectivité : < +100 mW EIRP

5,0 GHz de connectivité : W52 < +200mW EIRP, W58 < +25 mW EIRP

Cet appareil est un système de transmission à large bande de 2,4 GHz/5,0 GHz (émetteur-récepteur), destiné à être utilisé dans tous les États membres de l'UE et les pays de l'AELE, sauf dans certains pays où des restrictions d'utilisation s'appliquent.



Déclarations spécifiques aux pays

български [Bulgare] С настоящото Технология Брейди декларира, че това устройство i4311 е в съответствие със съществените изисквания и други приложими разпоредби на Директиви 2014/53/EU

Hrvatski [Croate] Tehnologija Brady ovim putem izjavljuje da je ovaj uređaj i4311 sukladan osnovnim zahtjevima i ostalim bitnim odredbama Direktiva 2014/53/EU

Česky [Tchèque] Technologie Brady tímto prohlašuje, že tento i4311 je ve shodě se základními požadavky a dalšími příslušnými ustanoveními směrnice 2014/53/EU.

Dansk [Danois] Undertegnede Brady teknologi erklærer herved, at følgende udstyr i4311 overholder de væsentlige krav og øvrige relevante krav i direktiv 2014/53/EU.

Deutsch [Allemand] Hiermit erklärt Brady-Technologie, dass sich das Gerät i4311 in Übereinstimmung mit den grundlegenden Anforderungen und den übrigen einschlägigen Bestimmungen der Richtlinie 2014/53/EU befindet.

Eesti [Estonien] Käesolevaga kinnitab Brady tehnoloogia seadme i4311 vastavust direktiivi 2014/53/EU põhinõuetele ja nimetatud direktiivist tulenevatele teistele asjakohastele sätetele.

English [Anglais] Hereby, Brady Technology, declares that this i4311 is in compliance with the essential requirements and other relevant provisions of Directive 2014/53/EU.

Español [Espagnol] Por medio de la presente Tecnología Brady declara que el i4311 cumple con los requisitos esenciales y cualesquiera otras disposiciones aplicables o exigibles de la Directiva 2014/53/EU.

Ελληνική [Grec] ΜΕ ΤΗΝ ΠΑΡΟΥΣΑ Τεχνολογία Brady ΔΗΛΩΝΕΙ ΟΤΙ i4311 ΣΥΜΜΟΡΦΩΝΕΤΑΙ ΠΡΟΣ ΤΙΣ ΟΥΣΙΩΔΕΙΣ ΑΠΑΙΤΗΣΕΙΣ ΚΑΙ ΤΙΣ ΛΟΙΠΕΣ ΣΧΕΤΙΚΕΣ ΔΙΑΤΑΞΕΙΣ ΤΗΣ ΟΔΗΓΙΑΣ 2014/53/EU.

Français Par la présente Technologie Brady déclare que l'appareil i4311 est conforme aux exigences essentielles et aux autres dispositions pertinentes de la directive 2014/53/EU.

Íslenska [Islandais] Hér, Brady tækni, því yfir að þetta i4311 tæki er í samræmi við grunnkröfur og önnur viðeigandi ákvæði tilskipana 2014/53/ EU

Italiano [Italien] Con la presente Tecnologia Brady dichiara che questo i4311 è conforme ai requisiti essenziali ed alle altre disposizioni pertinenti stabilite dalla direttiva 2014/53/EU.

Latviešu valoda [Letton] Aršo Brady tehnoloģija deklarē, ka i4311 atbilst Direktīvas 2014/53/EU būtiskajām prasībām un citiemar to saistītajiem noteikumiem.

Lietuvių kalba [Lituanien] Šiuo Brady technologija deklaruoja, kad šis i4311 atitinka esminius reikalavimus ir kitas 2014/53/EU Direktyvos nuostatas.

Nederlands [Néerlandais] Hierbij verklaart Brady-technologie dat het toestel i4311 in overeenstemming is met de essentiële eisen en de andere relevante bepalingen van richtlijn 2014/53/EU.

Malti [Maltais] Hawnhekk, Teknoloġija Brady, jiddikjara li dan i4311 jikkonforma mal-htigijiet essenzjali u ma provvedimenti oħrajn rilevanti li hemm fid-Dirrettiva 2014/53/EU.

Magyar [Hongrois] Alulírott, Brady technológia nyilatkozom, hogy a i4311 megfelel a vonatkozó alapvető követelményeknek és az 2014/53/EU irányelv egyéb előírásainak.



Norsk [Norvégien] Herved Brady-teknologi, erklærer at denne i4311 enheten, er i samsvar med de grunnleggende kravene og andre relevante bestemmelser i direktivene 2014/53/EU

Polski [Polonaise] Niniejszym Technologia Brady'ego oświadcza, że i4311 jest zgodny z zasadniczymi wymogami oraz pozostałymi stosownymi postanowieniami Dyrektywy 2014/53/EU.

Português [Portugais] Tecnologia Brady declara que este i4311 está conforme com os requisitos essenciais e outras disposições da Directiva 2014/53/EU.

Română [Roumain] Prin prezenta, Tehnologia Brady declară că acest dispozitiv i4311 este în conformitate cu cerințele esențiale și alte prevederi relevante ale Directivei 2014/53/EU

Slovenščina [Slovène] Tehnologija Brady izjavlja, da je ta i4311 v skladu z bistvenimi zahtevami in ostalimi relevantnimi določili direktive 2014/53/EU.

Slovenčina [Slovaque] Technológia Brady týmtovyhlasuje, že i4311 spĺňa základné požiadavky a všetky príslušné ustanovenia Smernice 2014/53/EU.

Suomi [Finnois] Brady tekniikka vakuuttaa täten että i4311 tyyppinen laite on direktiivin 2014/53/EU oleellisten vaatimusten ja sitä koskevien direktiivin muiden ehtojen mukainen.

Svenska [Suédois] Härmed intygar Brady-teknik att denna i4311 står i överensstämmelse med de väsentliga egenskapskrav och övriga relevanta bestämmelser som framgår av direktiv 2014/53/EU

Japon 日本

MIC \ TELEC : 007-AL0056

当該機器には電波法に基づく、技術基準適合証明等を受けた特定無線設備を装着している。

Mexique

Avis de l'IFT :

« La operación de este equipo está sujeta a las siguientes dos condiciones: (1) es posible que este equipo o dispositivo no cause interferencia perjudicial y (2) este equipo o dispositivo debe aceptar cualquier interferencia, incluyendo la que pueda causar su operación no deseada.

International

Le module radio Wi-Fi utilisé dans les imprimantes hôtes Brady est conforme aux normes internationalement reconnues couvrant l'exposition humaine aux champs électromagnétiques, à savoir la norme EN 62311 « Évaluation des équipements électroniques et électriques liés aux restrictions d'exposition humaine aux champs électromagnétiques (de 0 à 300 GHz) ».



B Licence

FreeRTOS

L'autorisation est accordée par la présente, gratuitement, à toute personne obtenant une copie de ce logiciel et des fichiers de documentation associés (le « Logiciel »), d'utiliser le Logiciel sans restriction, y compris, sans s'y limiter, les droits d'utilisation, de copie, de modification, de fusion, de publication, de distribution, de sous-licence et/ou de vente de copies du Logiciel, et d'autoriser les personnes à qui le Logiciel est fourni à le faire, sous réserve des conditions suivantes : L'avis de droit d'auteur ci-dessus et cet avis d'autorisation doivent être inclus dans toutes les copies ou parties substantielles du logiciel. LE LOGICIEL EST FOURNI « EN L'ÉTAT », SANS GARANTIE D'AUCUNE SORTE, EXPRESSE OU IMPLICITE, Y COMPRIS, MAIS SANS S'Y LIMITER, LES GARANTIES DE QUALITÉ MARCHANDE, D'ADAPTATION À UN USAGE PARTICULIER ET DE NON-VIOLATION. EN AUCUN CAS, LES AUTEURS OU LES DÉTENTEURS DE DROITS D'AUTEUR NE POURRONT ÊTRE TENUS RESPONSABLES DE TOUTE RÉCLAMATION, DE TOUT DOMMAGE OU DE TOUTE AUTRE RESPONSABILITÉ, QUE CE SOIT DANS LE CADRE D'UNE ACTION CONTRACTUELLE, DÉLICTEUELLE OU AUTRE, DÉCOULANT DE OU EN RAPPORT AVEC LE LOGICIEL OU L'UTILISATION OU TOUTE AUTRE TRANSACTION RELATIVE AU LOGICIEL.

Newlib

© Dave Nadler 2017-2020. Tous droits réservés.

Web : <http://www.nadler.com>

E-mail : drn@nadler.com

La redistribution et l'utilisation sous forme source et binaire, avec ou sans modification, sont autorisées à condition que les conditions suivantes soient respectées :

- L'utilisation ou la redistribution du code source doit conserver l'avis de droit d'auteur ci-dessus, la présente liste de conditions et la clause de non-responsabilité suivante.
- L'utilisation ou la redistribution du code source doit conserver TOUS LES COMMENTAIRES ORIGINAUX, ET TOUTES LES MODIFICATIONS DOIVENT ÊTRE DOCUMENTÉES, Y COMPRIS :
 - Motif du changement (objectif)
 - Changement fonctionnel
 - Date et contact de l'auteur
- Les redistributions sous une forme binaire doivent reproduire l'avis de droit d'auteur ci-dessus, la présente liste de conditions et la clause de non-responsabilité suivante dans la documentation et/ou les autres documents fournis avec la distribution.



CE LOGICIEL EST FOURNI « EN L'ÉTAT » PAR LES DÉTENTEURS DES DROITS D'AUTEUR ET LES CONTRIBUTEURS, ET TOUTE GARANTIE EXPRESSE OU IMPLICITE, Y COMPRIS, MAIS SANS S'Y LIMITER, LES GARANTIES IMPLICITES DE QUALITÉ MARCHANDE ET D'ADÉQUATION À UN USAGE PARTICULIER, EST REJETÉE. EN AUCUN CAS, LES DÉTENTEURS DES DROITS D'AUTEUR OU LES CONTRIBUTEURS NE POURRONT ÊTRE TENUS RESPONSABLES DE TOUT DOMMAGE DIRECT, INDIRECT, ACCESSOIRE, SPÉCIAL, EXEMPLAIRE OU CONSÉCUTIF (Y COMPRIS, MAIS SANS S'Y LIMITER, L'ACQUISITION DE BIENS OU DE SERVICES DE SUBSTITUTION, LA PERTE D'UTILISATION, DE DONNÉES OU DE BÉNÉFICES, OU L'INTERRUPTION D'ACTIVITÉ), QUELLE QU'EN SOIT LA CAUSE ET QUELLE QUE SOIT LA THÉORIE DE RESPONSABILITÉ, QU'IL S'AGISSE D'UN CONTRAT, D'UNE RESPONSABILITÉ STRICTE OU D'UN DÉLIT (Y COMPRIS LA NÉGLIGENCE OU AUTRE) DÉCOULANT DE QUELQUE MANIÈRE QUE CE SOIT DE L'UTILISATION DE CE LOGICIEL, MÊME S'ILS ONT ÉTÉ INFORMÉS DE LA POSSIBILITÉ DE TELS DOMMAGES.

CMSIS

Copyright © 2022 ARM Limited. Tous droits réservés.

Sous licence Apache, version 2.0 (la « Licence ») ; vous ne pouvez utiliser ce fichier qu'en conformité avec la Licence.

À moins que la loi applicable ne l'exige ou que cela ne fasse l'objet d'un accord écrit, le logiciel distribué dans le cadre de la Licence est distribué « EN L'ÉTAT », SANS GARANTIE NI CONDITION DE QUELQUE NATURE QUE CE SOIT, expresse ou implicite. Reportez-vous à la Licence pour connaître les termes spécifiques régissant les autorisations et les limitations de la Licence.

Licence Apache

Version 2.0, janvier 2004

<http://www.apache.org/licenses/>

CONDITIONS GÉNÉRALES D'UTILISATION, DE REPRODUCTION ET DE DISTRIBUTION

1. Définitions.

« Licence » désigne les conditions générales d'utilisation, de reproduction et de distribution telles que définies par les sections 1 à 9 du présent document.

« Concédant » désigne le titulaire du droit d'auteur ou l'entité autorisée par le titulaire du droit d'auteur qui concède la Licence.

« Personne morale » désigne l'union de l'entité agissante et de toutes les autres entités qui contrôlent, sont contrôlées par, ou sont sous contrôle commun avec cette entité. Aux fins de la présente définition, le terme « contrôle » signifie (i) le pouvoir, direct ou indirect, de provoquer la direction ou la gestion de cette entité, que ce soit par contrat ou autrement, ou (ii) la propriété de cinquante pour cent (50 %) ou plus des actions en circulation, ou (iii) la propriété effective de cette entité. « Vous » (ou « Votre », « Vos ») désigne une Personne morale ou physique exerçant les autorisations accordées par la présente Licence.

La forme « Source » désigne la forme privilégiée pour apporter des modifications, y compris, mais sans s'y limiter, le code source du logiciel, la source de la documentation et les fichiers de configuration.



La forme « Objet » désigne toute forme résultant de la transformation ou de la traduction mécanique d'une forme Source, y compris, mais sans s'y limiter, le code objet compilé, la documentation générée et les conversions vers d'autres types de support.

« Œuvre » désigne une œuvre d'auteur, qu'elle soit sous forme Source ou Objet, mise à disposition sous la Licence, comme l'indique un avis de droit d'auteur inclus ou joint à l'œuvre (un exemple est fourni dans l'Annexe ci-dessous).

« Œuvres dérivées » désigne toute œuvre, sous forme Source ou Objet, qui est basée sur (ou dérivée de) l'Œuvre et dont les révisions éditoriales, annotations, élaborations ou autres modifications représentent, dans leur ensemble, une œuvre d'auteur originale. Aux fins de la présente Licence, les Œuvres dérivées ne comprennent pas les œuvres qui restent séparables de l'Œuvre et de ses Œuvres dérivées, ou qui sont simplement liées (ou liées par leur nom) aux interfaces de l'Œuvre et de ses Œuvres dérivées.

« Contribution » désigne toute œuvre d'auteur, y compris la version originale de l'Œuvre et toute modification ou tout ajout à cette Œuvre ou ses Œuvres dérivées, qui est soumise intentionnellement au Concédant pour être incluse dans l'Œuvre par le titulaire du droit d'auteur ou par une Personne morale ou physique autorisée à soumettre au nom du titulaire du droit d'auteur. Aux fins de la présente définition, « soumis » signifie toute forme de communication électronique, verbale ou écrite envoyée au Concédant ou à ses représentants, y compris, mais sans s'y limiter, les communications sur les listes de diffusion électroniques, les systèmes de contrôle du code source et les systèmes de suivi des problèmes qui sont gérés par le Concédant ou en son nom dans le but de discuter de l'œuvre et de l'améliorer, mais à l'exclusion des communications qui sont marquées de manière visible ou autrement désignées par écrit par le titulaire du droit d'auteur comme « Ne constituant pas une contribution ».

« Contributeur » désigne le Concédant et toute Personne morale ou physique pour le compte de laquelle une contribution a été reçue par le Concédant et ensuite incorporée à l'Œuvre.

2. Octroi de licence de droit d'auteur. Sous réserve des conditions générales de la présente Licence, chaque Contributeur Vous accorde par la présente une licence de droit d'auteur perpétuelle, mondiale, non exclusive, gratuite, libre de redevance et irrévocable pour reproduire, préparer des Œuvres dérivées, afficher publiquement, exécuter publiquement, accorder des sous-licences et distribuer l'Œuvre et ces Œuvres dérivées sous forme Source ou Objet.
3. Octroi de licence de brevet. Sous réserve des conditions générales de la présente Licence, chaque Contributeur Vous accorde par la présente une licence de brevet perpétuelle, mondiale, non exclusive, gratuite, libre de redevance et irrévocable (sauf dans les cas prévus dans la présente section) pour fabriquer, faire fabriquer, utiliser, offrir à la vente, vendre, importer et transférer de toute autre manière l'Œuvre, la présente licence ne s'appliquant qu'aux revendications de brevet pouvant faire l'objet d'une licence par ce Contributeur qui sont nécessairement violées par sa ou ses Contributions seules ou par la combinaison de sa ou ses Contributions avec l'Œuvre à laquelle cette ou ces Contributions ont été soumises. Si Vous engagez un litige en matière de brevet à l'encontre d'une entité (y compris une demande entre défendeurs ou une demande reconventionnelle dans le cadre d'un procès) en alléguant que l'Œuvre ou une Contribution incorporée dans l'Œuvre constitue une contrefaçon directe ou indirecte de brevet, toute licence de brevet qui Vous est accordée en vertu de la présente licence pour cette Œuvre prend fin à la date à laquelle ce litige est engagé.



4. Redistribution. Vous pouvez reproduire et distribuer des copies de l'Œuvre ou de ses Œuvres dérivées sur tout support, avec ou sans modifications, et sous forme Source ou Objet, à condition de respecter les conditions suivantes :
 - (a) Vous devez fournir à tout autre destinataire de l'Œuvre ou de ses Œuvres dérivées une copie de la présente licence ;
 - (b) Vous devez faire en sorte que tous les fichiers modifiés portent des avis bien visibles indiquant que vous avez modifié les fichiers ;
 - (c) Vous devez conserver, sous la forme Source de toute Œuvre dérivée que vous distribuez, tous les avis de droit d'auteur, de brevet, de marque de commerce et d'attribution de la forme Source de l'Œuvre, à l'exclusion des avis qui ne se rapportent à aucune partie de l'Œuvre dérivée ;
 - (d) Si l'Œuvre comprend un fichier texte « NOTICE » dans le cadre de sa distribution, alors toute Œuvre dérivée que vous distribuez doit inclure une copie lisible des avis d'attribution contenus dans ce fichier « NOTICE », à l'exclusion des avis qui ne se rapportent à aucune partie de l'Œuvre dérivée, à au moins un des endroits suivants : dans un fichier texte « NOTICE » distribué dans le cadre de l'Œuvre dérivée ; dans le formulaire ou la documentation Source, s'il est fourni avec l'Œuvre dérivée ; ou, dans un affichage généré par l'Œuvre dérivée, si et où ces avis de tiers apparaissent normalement. Le contenu du fichier « NOTICE » est fourni à titre d'information uniquement et ne modifie pas la Licence. Vous pouvez ajouter Vos propres avis d'attribution dans les Œuvres dérivées que Vous distribuez, en parallèle ou en complément du fichier texte « NOTICE » de l'Œuvre, à condition que ces avis d'attribution supplémentaires ne puissent être interprétés comme modifiant la Licence.

Vous pouvez ajouter Votre propre déclaration de droit d'auteur à Vos modifications et fournir des conditions de licence supplémentaires ou différentes pour l'utilisation, la reproduction ou la distribution de Vos modifications, ou pour l'ensemble de ces Œuvres dérivées, à condition que Votre utilisation, votre reproduction et votre distribution de l'Œuvre soient conformes aux conditions énoncées dans la présente Licence.
5. Soumission des Contributions. Sauf indication contraire explicite de Votre part, toute Contribution que Vous soumettez intentionnellement au Concédant pour qu'il l'intègre à l'Œuvre est soumise aux conditions de la présente Licence, sans conditions supplémentaires. Nonobstant ce qui précède, rien dans le présent document ne remplace ou ne modifie les conditions de tout contrat de licence distinct que vous avez pu signer avec le Concédant concernant ces Contributions.
6. Marques de commerce. La présente Licence n'accorde pas l'autorisation d'utiliser les noms commerciaux, les marques de commerce, les marques de service ou les noms de produits du Concédant, sauf si cela est nécessaire pour une utilisation raisonnable et habituelle dans la description de l'origine de l'Œuvre et la reproduction du contenu du fichier « NOTICE ».
7. Exclusion de garantie. À moins que la loi applicable ne l'exige ou que cela ne fasse l'objet d'un accord écrit, le Concédant fournit l'Œuvre (et chaque Contributeur fournit ses Contributions) « EN L'ÉTAT », SANS GARANTIE NI CONDITION DE QUELQUE NATURE QUE CE SOIT, expresse ou implicite, y compris, mais sans s'y limiter, toute garantie ou condition de TITRE, de NON-VIOLATION, de QUALITÉ MARCHANDE ou d'ADÉQUATION À UN USAGE PARTICULIER. Vous êtes seul responsable de la détermination du caractère approprié de l'utilisation ou de la redistribution de l'Œuvre et vous assumez tous les risques associés à l'exercice de Vos autorisations en vertu de la présente Licence.



8. Limitation de responsabilité. En aucun cas et en vertu d'aucune théorie juridique, qu'il s'agisse d'un délit (y compris la négligence), d'un contrat ou autre, à moins que la loi applicable ne l'exige (comme les actes délibérés et de négligence grave) ou qu'il n'en ait été convenu par écrit, un Contributeur ne sera responsable envers Vous de dommages, y compris de dommages directs, indirects, spéciaux, accessoires, ou consécutifs de quelque nature que ce soit, résultant de la présente licence ou de l'utilisation ou de l'impossibilité d'utiliser l'Œuvre (y compris, mais sans s'y limiter, les dommages pour perte de clientèle, arrêt de travail, panne ou dysfonctionnement d'ordinateur, ou tout autre dommage ou perte commerciale), même si ce Contributeur a été informé de la possibilité de tels dommages.
9. Acceptation de la garantie ou de la responsabilité supplémentaire. Lors de la redistribution de l'Œuvre ou de ses Œuvres dérivées, vous pouvez choisir d'offrir, et de faire payer, l'acceptation de l'assistance, de la garantie, de l'indemnisation ou d'autres obligations et/ou droits de responsabilité conformes à la présente Licence. Toutefois, en acceptant de telles obligations, Vous ne pouvez agir qu'en Votre nom et sous Votre seule responsabilité, et non au nom d'un autre Contributeur, et seulement si Vous acceptez d'indemniser, de défendre et de dégager chaque Contributeur de toute responsabilité encourue par ce dernier, ou de toute réclamation faite à son encontre, en raison de votre acceptation d'une telle garantie ou responsabilité supplémentaire.

FIN DES CONDITIONS GÉNÉRALES

RapidJSON

Copyright © 2015 THL A29 Limited, une entreprise Tencent, et Milo Yip. Tous droits réservés.

Si vous avez téléchargé une copie du binaire RapidJSON de Tencent, veuillez noter que le binaire RapidJSON est sous licence MIT.

Si vous avez téléchargé une copie du code source RapidJSON de Tencent, veuillez noter que le code source RapidJSON est sous licence MIT, à l'exception des composants tiers énumérés ci-dessous qui sont soumis à des conditions de licence différentes. Votre intégration de RapidJSON dans vos propres projets peut nécessiter le respect de la licence MIT, ainsi que des autres licences applicables aux composants tiers inclus dans RapidJSON. Pour éviter la problématique de la licence JSON dans vos propres projets, il suffit d'exclure le répertoire bin/jsonchecker/, car c'est le seul code sous licence JSON.

Une copie de la licence MIT est incluse dans ce fichier.

Autres dépendances et licences :

Logiciel Open Source sous licence BSD :

The msinttypes r29

Copyright © 2006-2013 Alexander Chemeris

Tous droits réservés.



La redistribution et l'utilisation sous forme source et binaire, avec ou sans modification, sont autorisées à condition que les conditions suivantes soient respectées :

- Les redistributions de code source doivent conserver l'avis de droit d'auteur ci-dessus, la présente liste de conditions et la clause de non-responsabilité suivante.
- Les redistributions sous forme binaire doivent reproduire l'avis de droit d'auteur ci-dessus, la présente liste de conditions et la clause de non-responsabilité suivante dans la documentation et/ou les autres documents fournis avec la distribution.
- Ni le nom du détenteur du droit d'auteur ni les noms de ses contributeurs ne peuvent être utilisés pour soutenir ou promouvoir des produits dérivés de ce logiciel sans autorisation écrite préalable.

CE LOGICIEL EST FOURNI « EN L'ÉTAT » PAR LES RÉGENTS ET LES CONTRIBUTEURS, ET TOUTE GARANTIE EXPRESSE OU IMPLICITE, Y COMPRIS, MAIS SANS S'Y LIMITER, LES GARANTIES IMPLICITES DE QUALITÉ MARCHANDE ET D'ADÉQUATION À UN USAGE PARTICULIER, EST REJETÉE. EN AUCUN CAS, LES RÉGENTS OU LES CONTRIBUTEURS NE POURRONT ÊTRE TENUS RESPONSABLES DE TOUT DOMMAGE DIRECT, INDIRECT, ACCESSOIRE, SPÉCIAL, EXEMPLAIRE OU CONSÉCUTIF (Y COMPRIS, MAIS SANS S'Y LIMITER, L'ACQUISITION DE BIENS OU DE SERVICES DE SUBSTITUTION, LA PERTE D'UTILISATION, DE DONNÉES OU DE BÉNÉFICES, OU L'INTERRUPTION D'ACTIVITÉ), QUELLE QU'EN SOIT LA CAUSE ET QUELLE QUE SOIT LA THÉORIE DE RESPONSABILITÉ, QU'IL S'AGISSE D'UN CONTRAT, D'UNE RESPONSABILITÉ STRICTE OU D'UN DÉLIT (Y COMPRIS LA NÉGLIGENCE OU AUTRE) DÉCOULANT DE QUELQUE MANIÈRE QUE CE SOIT DE L'UTILISATION DE CE LOGICIEL, MÊME S'ILS ONT ÉTÉ INFORMÉS DE LA POSSIBILITÉ DE TELS DOMMAGES.

Logiciel Open Source sous licence JSON :

json.org
Copyright © 2002 JSON.org
Tous droits réservés.

JSON_checker
Copyright © 2002 JSON.org
Tous droits réservés.

Conditions de la licence JSON :

L'autorisation est accordée par la présente, gratuitement, à toute personne obtenant une copie de ce logiciel et des fichiers de documentation associés (le « Logiciel »), d'utiliser le Logiciel sans restriction, y compris, sans s'y limiter, les droits d'utilisation, de copie, de modification, de fusion, de publication, de distribution, de sous-licence et/ou de vente de copies du Logiciel, et d'autoriser les personnes à qui le Logiciel est fourni à le faire, sous réserve des conditions suivantes :

L'avis de droit d'auteur ci-dessus et cet avis d'autorisation doivent être inclus dans toutes les copies ou parties substantielles du Logiciel.

Le Logiciel doit être utilisé pour le bien et non pour le mal.



LE LOGICIEL EST FOURNI « EN L'ÉTAT », SANS GARANTIE D'AUCUNE SORTE, EXPRESSE OU IMPLICITE, Y COMPRIS, MAIS SANS S'Y LIMITER, LES GARANTIES DE QUALITÉ MARCHANDE, D'ADÉQUATION À UN USAGE PARTICULIER ET DE NON-VIOLATION. EN AUCUN CAS, LES AUTEURS OU LES DÉTENTEURS DE DROITS D'AUTEUR NE POURRONT ÊTRE TENUS RESPONSABLES DE TOUTE RÉCLAMATION, DE TOUT DOMMAGE OU DE TOUTE AUTRE RESPONSABILITÉ, QUE CE SOIT DANS LE CADRE D'UNE ACTION CONTRACTUELLE, DÉLICTEUELLE OU AUTRE, DÉCOULANT DE OU EN RAPPORT AVEC LE LOGICIEL OU L'UTILISATION OU TOUTE AUTRE TRANSACTION RELATIVE AU LOGICIEL.

Conditions de la licence MIT :

L'autorisation est accordée par la présente, gratuitement, à toute personne obtenant une copie de ce logiciel et des fichiers de documentation associés (le « Logiciel »), d'utiliser le Logiciel sans restriction, y compris, sans s'y limiter, les droits d'utilisation, de copie, de modification, de fusion, de publication, de distribution, de sous-licence et/ou de vente de copies du Logiciel, et d'autoriser les personnes à qui le Logiciel est fourni à le faire, sous réserve des conditions suivantes :

L'avis de droit d'auteur ci-dessus et cet avis d'autorisation doivent être inclus dans toutes les copies ou parties substantielles du Logiciel.

LE LOGICIEL EST FOURNI « EN L'ÉTAT », SANS GARANTIE D'AUCUNE SORTE, EXPRESSE OU IMPLICITE, Y COMPRIS, MAIS SANS S'Y LIMITER, LES GARANTIES DE QUALITÉ MARCHANDE, D'ADÉQUATION À UN USAGE PARTICULIER ET DE NON-VIOLATION. EN AUCUN CAS, LES AUTEURS OU LES DÉTENTEURS DE DROITS D'AUTEUR NE POURRONT ÊTRE TENUS RESPONSABLES DE TOUTE RÉCLAMATION, DE TOUT DOMMAGE OU DE TOUTE AUTRE RESPONSABILITÉ, QUE CE SOIT DANS LE CADRE D'UNE ACTION CONTRACTUELLE, DÉLICTEUELLE OU AUTRE, DÉCOULANT DE OU EN RAPPORT AVEC LE LOGICIEL OU L'UTILISATION OU TOUTE AUTRE TRANSACTION RELATIVE AU LOGICIEL.

